

A 204

de	Gebrauchsanweisung Injektorwagen
da	Brugsanvisning Injektorvogn
en	Operating instructions Mobile injector unit
es	Instrucciones de manejo Carros inyectoros
fi	Käyttöohje Suorasuihkuvaunu
fr	Mode d'emploi Chariot à injection
hr	Upute za uporabu Injektorska kolica
it	Istruzioni d'uso Carrello a iniezione
nl	Gebruiksaanwijzing Injectorwagen
no	Bruksanvisning Injektorvogn
pt	Instruções de utilização Carro injector
sl	Navodila za uporabo Injektorski voziček
sv	Bruksanvisning Injektorvagn

de 4
da 15
en 26
es 37
fi 48
fr 59
hr 70
it 81
nl 92
no103
pt114
sl125
sv136

Hinweise zur Anleitung	4
Zweckbestimmung	5
Fragen und technische Probleme	5
Lieferumfang	6
Nachkaufbares Zubehör	7
Entsorgung der Transportverpackung	7
Sicherheitshinweise und Warnungen	8
Anwendungstechnik	9
Kontrollieren Sie bei der Beladung und vor jedem Programmstart:	9
Ophthalmologische Instrumente einordnen	10
Hohlkörperinstrumente einordnen	10
Siebschale E 142 für ophthalmologische Instrumente	12
Siebkörbe und Kassetten anderer Hersteller	13
Hohlkörperinstrumente im Rahmen der Qualitätssicherung prüfen	13
Messzugang für Spüldruckmessung	13

Warnungen

 Warnungen enthalten sicherheitsrelevante Informationen. Sie warnen vor möglichen Personen- und Sachschäden. Lesen Sie die Warnungen sorgfältig durch und beachten Sie die darin angegebenen Handlungsaufforderungen und Verhaltensregeln.

Hinweise

Hinweise enthalten Informationen, die besonders beachtet werden müssen.

Zusatzinformationen und Anmerkungen

Zusätzliche Informationen und Anmerkungen sind durch einen einfachen Rahmen gekennzeichnet.

Handlungsschritte

Jedem Handlungsschritt ist ein schwarzes Quadrat vorangestellt.

Beispiel:

■ Wählen Sie eine Option mit Hilfe der Pfeiltasten aus und speichern Sie die Einstellung mit *OK*.

Display

Im Display angezeigte Ausdrücke sind durch eine besondere Schriftart, die der Displayschrift nachempfunden ist, gekennzeichnet.

Beispiel:

Menü Einstellungen .

Mit Hilfe dieses Wagens können maschinell wiederaufbereitbare Medizinprodukte in einem Miele Reinigungs- und Desinfektionsautomaten aufbereitet werden. Hierzu sind auch die Gebrauchsanweisung des Reinigungs- und Desinfektionsautomaten sowie die Informationen der Hersteller der Medizinprodukte zu beachten.

Die Innenreinigung und -desinfektion mit angemessenem Standard ist nur bei hinreichend zerlegbaren Instrumenten und adäquater Nutzung der Düsen, Spülhülsen und Adapter möglich. Das Aufbereitungsergebnis der Instrumenteninnenbereiche ist ggf. einer besonderen, nicht nur visuellen, Prüfung zu unterziehen.

Der Injektorwagen A 204 ist ausschließlich für die Aufbereitung von Ophthalmologischen Instrumenten vorgesehen.

Der Injektorwagen ist in zwei Ebenen unterteilt.

Auf der oberen Ebene sind verschiedene Anschlüsse für die Aufbereitung von Hohlkörperinstrumenten angeordnet, z. B. für Spül- und Saughandgriffe und Kanülen. In das Auflagegitter eingesteckte Silikonaufnahmen und -anschlüsse fixieren und sichern dabei die Instrumente an den Schlauchanschlüssen des Injektorwagens.

Die untere Ebene wird mit Einsätzen und Siebschalen für die Aufbereitung von Instrumenten ohne Lumen bestückt. Die Gittereinlage in der unteren Ebene darf nicht entfernt werden.

Englumige Instrumente, wie z. B. Sauterkanülen oder Spül- und Saughandgriffe, erfordern eine Filterung der Spülflotte. Dazu müssen die Injektorleisten der oberen Ebene mit dem im Miele Zubehörhandel erhältlichen Filter A 800 ausgestattet werden. Dem Filterrohr liegt eine eigenen Gebrauchsanweisung bei.

Der Wagen ist in folgende Reinigungsautomaten einsetzbar:

- PG 8582
- PG 8582 CD
- PG 8592

Im weiteren Verlauf dieser Gebrauchsanweisung wird der Reinigungs- und Desinfektionsautomat als Reinigungsautomat bezeichnet. Wiederaufbereitbare Medizinprodukte werden in dieser Gebrauchsanweisung allgemein als Spülgut bezeichnet, wenn die aufzubereitenden Medizinprodukte nicht näher definiert sind.

Fragen und technische Probleme

Bei Rückfragen oder technischen Problemen wenden Sie sich bitte an Miele. Die Kontaktdaten finden Sie auf der Rückseite der Gebrauchsanweisung Ihres Reinigungsautomaten oder unter www.miele-professional.com.

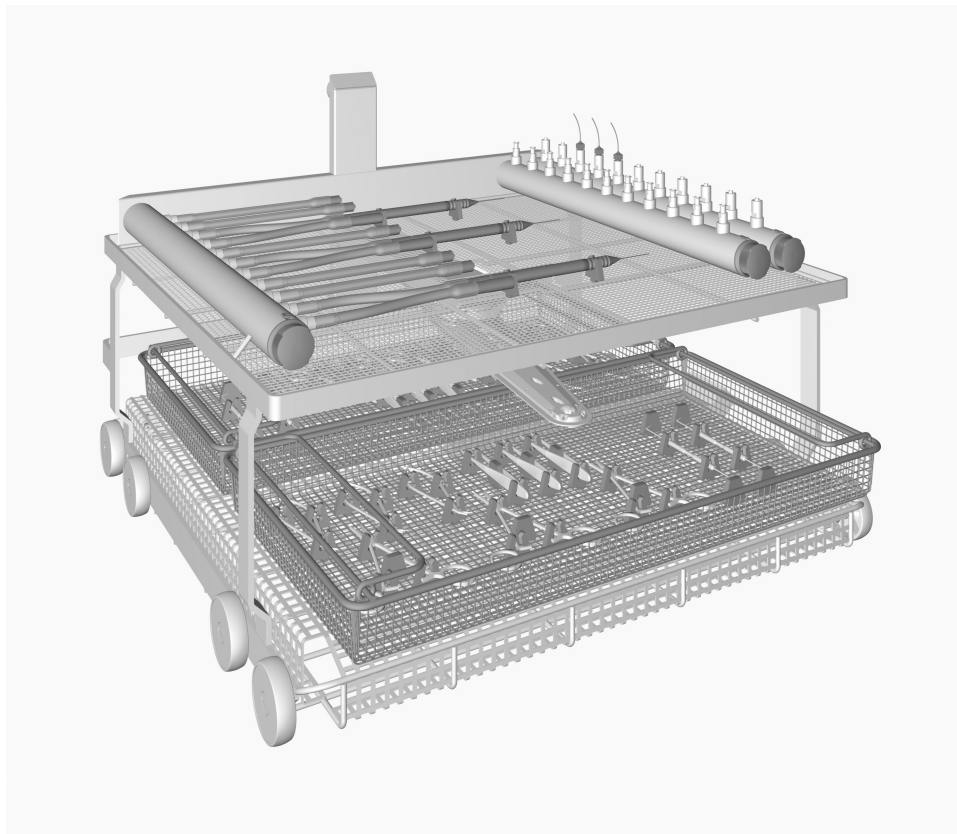

- Injektorwagen A 204 mit zwei Ebenen, Höhe 365 mm, Breite 531 mm, Tiefe 542 mm
- mit Sprüharmmagneten für die Sprüharmüberwachung.

Im Lieferumfang enthalten

- 1 x E 476, 50 Aufnahmen für Mikro-Instrumente mit \varnothing 4 bis 8 mm, einsetzbar in Siebschalen mit 5 mm Maschenweite
- 1 x E 477, 20 Anschläge für Mikro-Instrumente, einsetzbar in Siebschalen mit 5 mm Maschenweite
- 11 x E 447, Luer-Lock-Adapter ♀ für Luer-Lock ♂
- 11 x E 517, Luer-Lock-Adapter ♂ für Luer-Lock ♀
- 6 x E 790, 4 Verbindungsstücke Luer-Lock ♀ / Luer-Lock ♀
- 5 x E 791, 4 Verbindungsstücke Luer-Lock ♀ / Luer ♂
- 11 Silikonschläuche mit Luer-Lock-Adapter ♂ für Luer-Lock ♀, Länge 160 mm

Nachkaufbares Zubehör

Das nachfolgende sowie weiteres Zubehör ist optional bei Miele erhältlich:

- A 800, wiederverwendbares Filterrohr mit einer Abscheidung von $\geq 0,07$ mm, Länge 405 mm, \varnothing 22,5 mm
- E 142, DIN-Siebschale mit 5 mm Maschenweite und 2 schwenkbaren Tragegriffen, Höhe 45/55 mm, Breite 255 mm, Tiefe 480 mm
- E 479, 50 Aufnahmen für Mikro-Instrumente mit \varnothing 4 mm, einsetzbar in Siebschalen mit 5 mm Maschenweite

Entsorgung der Transportverpackung

Die Verpackung schützt vor Transportschäden. Die Verpackungsmaterialien sind nach umweltverträglichen und entsorgungstechnischen Gesichtspunkten ausgewählt und deshalb recycelbar.

Das Rückführen der Verpackung in den Materialkreislauf spart Rohstoffe und verringert das Abfallaufkommen. Ihr Fachhändler nimmt die Verpackung zurück.

de - Sicherheitshinweise und Warnungen

Lesen Sie die Gebrauchsanweisung aufmerksam durch, bevor Sie diesen Wagen benutzen. Dadurch schützen Sie sich und vermeiden Schäden am Wagen.
Bewahren Sie die Gebrauchsanweisung sorgfältig auf.

⚠ Beachten Sie unbedingt die Gebrauchsanweisung des Reinigungsautomaten, insbesondere die darin enthaltenen Sicherheitshinweise und Warnungen.

- ▶ Der Wagen ist ausschließlich für das in der Gebrauchsanweisung genannte Anwendungsgebiet zugelassen. Komponenten, wie z. B. Düsen, dürfen nur durch Miele Zubehör oder Original Ersatzteile ersetzt werden. Jegliche andere Verwendung, Umbauten und Veränderungen sind unzulässig und möglicherweise gefährlich. Miele haftet nicht für Schäden, die durch bestimmungswidrige Verwendung oder falsche Bedienung verursacht werden.
- ▶ Kontrollieren Sie täglich alle Wagen, Körbe, Module und Einsätze gemäß den Angaben im Kapitel "Instandhaltungsmaßnahmen" in der Gebrauchsanweisung ihres Reinigungsautomaten.
- ▶ Bereiten Sie ausschließlich Spülgut auf, das von den jeweiligen Herstellern als maschinell wiederaufbereitbar deklariert ist und beachten Sie dessen spezifische Aufbereitungshinweise. Die Aufbereitung von Einwegmaterial ist nicht zulässig.
- ▶ Die Aufbereitung von ophthalmologischem Spülgut sollte nur in einem **für diese Anwendung** installierten Reinigungsautomaten durchgeführt werden. Dadurch wird verhindert, dass sich Verunreinigungen aus anderen Disziplinen in den englumigen Hohlkörperinstrumenten ablagern. Keinesfalls dürfen in diesem Reinigungsautomaten Abdecknetze aus Kunststofffasern, wie z. B. Miele Abdecknetze A2 oder A3, verwendet werden.
- ▶ Bei der Aufbereitung von ophthalmologischem Spülgut darf kein Nachspülmittel dosiert werden.
- ▶ Das verwendete Aufbereitungsprogramm mit thermischer Desinfektion muss gegebenenfalls auf die Materialqualitäten des Spülguts abgestimmt sein.
- ▶ Die vorletzte und letzte Spülgang soll möglichst mit vollentsalztem Wasser erfolgen.

Miele haftet nicht für Schäden, die infolge von Nichtbeachtung der Sicherheitshinweise und Warnungen verursacht werden.

⚠ Die Aufbereitung von ophthalmologischem Spülgut sollte nur in einem **für diese Anwendung** installierten Reinigungsautomaten durchgeführt werden. Dadurch wird verhindert, dass sich Verunreinigungen aus anderen Disziplinen in den englumigen Hohlkörperinstrumenten ablagern.

Keinesfalls dürfen in diesem Reinigungsautomaten Abdecknetze aus Kunststofffasern, wie z. B. Miele Abdecknetze A 2 oder A 3, verwendet werden.

⚠ Bei der Aufbereitung von ophthalmologischem Spülgut darf kein Klarspülmittel dosiert werden.

Kontrollieren Sie bei der Beladung und vor jedem Programmstart:

- Sind die Spülvorrichtungen, wie z. B. Spülhülsen und Düsen, fest eingeschraubt?

⚠ Damit für alle Spülvorrichtungen ein ausreichend standardisierter Spüldruck gegeben ist, müssen alle Schraubansätze mit Düsen, Adaptern, Silikonschläuchen mit Luer-Lock-Anschluss, Verschlusskappen oder Blindschrauben versehen sein.

Es dürfen keine beschädigten Spülvorrichtungen wie Düsen, Adapter oder Silikonschläuche mit Luer-Lock-Anschluss verwendet werden.

Nicht mit Spülgut belegte Spülvorrichtungen müssen nicht durch Blindschrauben ersetzt werden.

- Kann der Sprüharm frei rotieren?
- Sind die Sprühdüsen frei von Verstopfungen?
- Ist der eingeschobene Wagen richtig an die Wasserversorgung des Reinigungsautomaten angekoppelt?

Ophthalmologische Instrumente einordnen

Halten Sie stets das im Rahmen der Validierung festgelegte Beladungsmuster ein.

⚠ Um das Verletzungsrisiko möglichst gering zu halten, sollte die Beladung von hinten nach vorne und die Entnahme entsprechend umgekehrt erfolgen.

⚠ Vor dem Anschluss von Hohlkörperinstrumenten muss die Durchgängigkeit der Lumen oder Kanäle für die Spülflotte sichergestellt sein.

Die Kanülen und andere Hohlkörperinstrumente möglichst kurzfristig nach der Anwendung am Patienten, vorzugsweise noch im OP, mit Hilfe einer Spritze mit Wasser durchspülen. Damit wird verhindert, dass Blutreste oder Reste der verwendeten Medikamente die engen Lumen verstopfen und dadurch die Innenreinigung gefährden.

⚠ Die Aufbereitung englumiger Instrumente erfordert eine Filtrierung der Spülflotte. Rüsten Sie dazu die Injektorleisten mit je einem Filterrohr A 800 aus. Dem Filterrohr liegt eine eigene Gebrauchsanweisung bei.

⚠ Die einzelnen Instrumente dürfen sich während der Aufbereitung nicht berühren.

Hohlkörperinstrumente einordnen

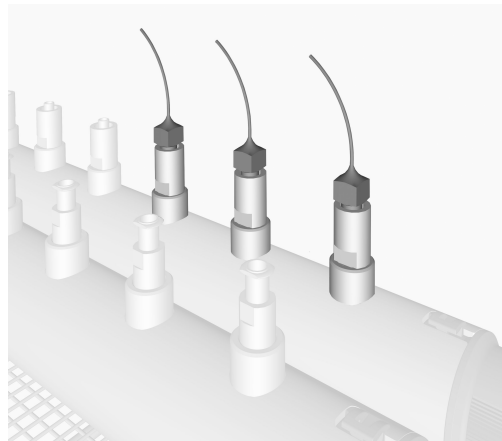

- Kanülen mit Luer-Lock-Anschlüssen an die entsprechenden Luer-Lock-Adaptern auf der oberen Ebene des Injektorwagens schrauben.

Kanülen mit Luer-Anschlüssen mit Hilfe eines Verbindungsstückes, z. B. Luer-Lock ♀ / Luer ♂, mit dem Luer-Lock-Adapter des Injektorwagens verbinden.

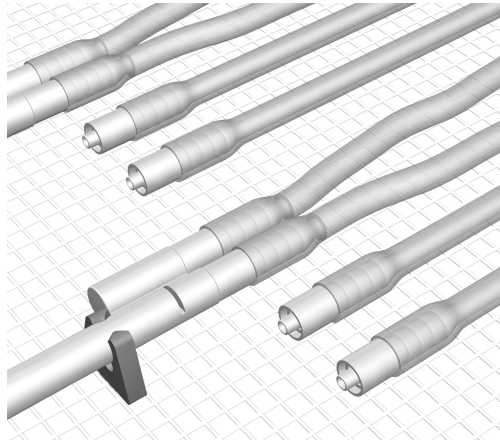

- Längere Hohlkörperinstrumente an die flexiblen Schlauchanschlüsse mit Luer-Lock-Adapter ♂ schrauben.
- Bei Hohlkörperinstrumenten mit mehreren Anschlüssen, wie Spül-/ Saughandgriffe, jeden Anschluss mit einem Schlauchanschluss verbinden.
- Hohlkörperinstrumente mit ♂ Anschluss mit Hilfe der Verbindungsstücke E 790 Luer-Lock ♀ / Luer-lock ♀ mit den Schlauchanschlüssen verbinden.

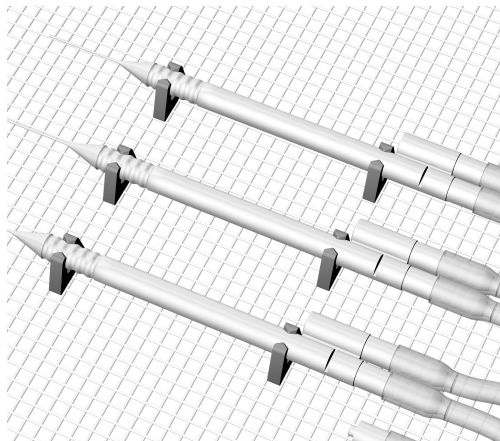

- Die Hohlkörperinstrumente in den Silikonahmen auf dem Auflagegitter des Injektorwagens fixieren.
- Dazu die Silikonahmen entsprechend der Größe des Instruments in passendem Abstand in das Gitter einsetzen.
- Nach erfolgreicher Aufbereitung die Hohlkörperinstrumente abschrauben.

⚠ Spülgut, das sich während der Aufbereitung von den Düsen, Adaptern oder Aufnahmen gelöst hat, muss noch einmal aufbereitet werden.

Siebschale E 142 für ophthalmologische Instrumente

Die einzelnen Instrumente dürfen sich während der Aufbereitung nicht berühren.

- Leichte, feine Instrumente ohne Höhlkörper mit Hilfe der Silikonahmen E 476 oder E 479 und den Silikonanschlagen E 477 in den Siebschalen fixieren.

Werden die Siebschalen in der unteren Wagenebene eingeordnet, müssen die Silikonahmen E 479 verwendet werden, um die Instrumente zu sichern.

Damit alle Flächen von der Spülflotte umspült werden:

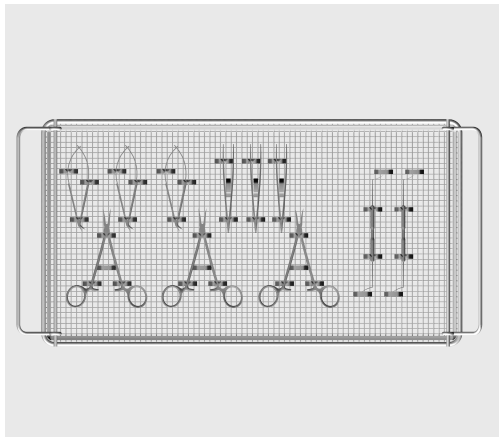

- Gelenkinstrumente, wie z. B: Scheren, Sperren, Lidsperren oder Kolibripinzetten, zur Minimierung der sich abdeckenden Flächen im geöffneten Zustand einsortieren.
- Diamantmesser in herausgeschobenem Zustand einordnen.

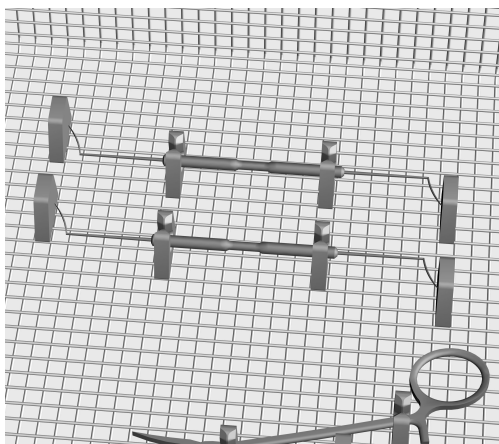

- Gerade Instrumente zusätzlich mit E 477 Silikonanschlagen sichern, damit sie während der Aufbereitung nicht aus den Aufnahmen herausrutschen können.

Siebkörbe und Kassetten anderer Hersteller

Siebkörbe, Kassetten und sonstige Aufbereitungsbehälter von anderen Herstellern dürfen für die Instrumentenaufbereitung im Miele Reinigungsautomaten verwendet werden, wenn im Rahmen einer Risikobetrachtung deren spültechnische Eignung festgestellt und das Aufbereitungsverfahren erfolgreich validiert wurde.

Hohlkörperinstrumente im Rahmen der Qualitätssicherung prüfen

- Das Restwasser mit medizinischer Druckluft aus den Hohlkörperinstrumenten ausblasen. Somit wird gleichzeitig die Durchgängigkeit geprüft.
- Dabei kann gegebenenfalls der pH-Wert des austretenden Wassertropfens mit Indikatorpapier (Teilung $\leq 0,5$) geprüft werden. Der pH-Wert sollte zwischen 5 und 8 liegen.

Bei negativen Prüfergebnis

- Bei Verstopfung oder eingeschränkter Durchgängigkeit den ursächlichen Partikel bzw. Rückstand manuell entfernen.

Danach, auch bei einem vom Neutralen abweichenden pH-Wert:

- Hohlkörperinstrumente nach einmal aufbereiten.

Weicht der pH-Wert wiederholt vom Neutralen ab, wenden Sie sich zur Problemanalyse und -beseitigung an Miele.

Messzugang für Spüldruckmessung

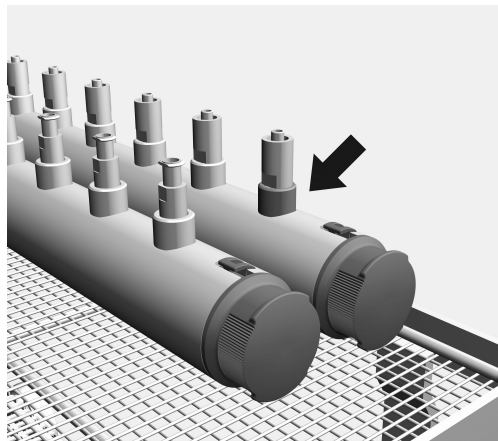

Die Aufnahme vorne rechts dient als Zugang für die Spüldruckmessung. Im Rahmen von Leistungsprüfungen und Validierungen gemäß EN ISO 15883 kann an diesem Zugang der Spüldruck gemessen werden.

- Tauschen Sie für die Spüldruckmessung die vorhandene Spülvorrichtung gegen einen Luer-Lock Adapter, z. B. E 447, aus.

da - Indhold

Vejledning til brugsanvisningen	15
Anvendelsesområder	16
Spørgsmål og tekniske problemer.....	16
Medfølgende udstyr	17
Ekstra tilbehør.....	18
Bortskaffelse af emballagen	18
Råd om sikkerhed og advarsler	19
Anvendelsesteknik	20
Kontroller ved hver fyldning og inden hver programstart:	20
Oftalmologiske instrumenter placeres.....	21
Hulrumsinstrumenter placeres	21
Sikurv E 142 til oftalmologiske instrumenter.....	23
Sikurve og kassetter fra andre producenter	24
Hulrumsinstrumenter kontrolleres som led i kvalitetssikringen	24
Måleadgang til måling af spuletryk.....	24

Advarsler

 Anvisninger kendetegnet med dette symbol indeholder informationer vedrørende sikkerhed. De advarer mod mulige skader på personer og ting.
Læs venligst advarslerne omhyggeligt, og følg opfordringerne og forholdsreglerne.

Anvisninger

Anvisninger indeholder informationer, som brugeren skal være særligt opmærksom på.

Yderligere informationer og bemærkninger

Yderligere informationer og bemærkninger vises med en ramme omkring.

Udførelse af handlinger

Foran handlinger, der skal foretages, vises et sort kvadrat.

Eksempel:

- Vælg en option med piletasterne, og gem indstillingen med *OK*.

Display

Udtryk, der forekommer i displayet, er vist med en fremhævet skrifttype, der er magen til skriften i displayet.

Eksempel:

Menuen Indstillinger .

da - Anvendelsesområder

Ved hjælp af denne vogn kan medicinsk udstyr, der er egnet til maskinel rengøring, rengøres i en Miele rengørings- og desinfektionsmaskine. Følg også brugsanvisningen til rengørings- og desinfektionsmaskinen samt informationerne fra producenten af det medicinske udstyr.

Indvendig rengøring og desinfektion iht. gældende normer er kun mulig, hvis instrumenterne kan skilles tilstrækkeligt ad, og dyser, hylstre og adaptere anvendes korrekt. Der skal i givet fald foretages en særlig, ikke kun visuel, kontrol af resultatet af rengøringen af instrumentets indvendige områder.

Injektorgvogn A 204 er kun beregnet til rengøring og desinfektion af oftalmologiske instrumenter.

Injektorgvognen er opdelt i to etager.

På den øverste etage findes forskellige tilslutninger til rengøring af hulrumsinstrumenter, fx til skylle- og sugehåndtag og kanyler. Anvendte silikoneholdere og -stopstykker skal fastgøres på trådhylden og sikrer dermed instrumenterne på injektorgvognens slangetilslutninger.

Den nederste etage udstyres med indsatser og sikurve til rengøring af instrumenter uden lumen. Trådhylden på nederste etage må ikke fjernes.

Snæverhalsede instrumenter, fx sugekanyler eller skylle- og sugehåndtag, kræver en filtrering af skyllevandet. Til dette formål skal injektorlisterne på øverste etage udstyres med filter A 800 (kan købes hos Miele). Der følger en separat brugsanvisning med filterrøret.

Vognen kan anvendes i følgende rengøringsmaskiner:

- PG 8582
- PG 8582 CD
- PG 8592

I det følgende betegnes rengørings- og desinfektionsmaskinen som maskinen. Genanvendelige medicinske produkter kaldes i denne brugsanvisning generelt for utensilier, når de genstande, der skal rengøres og desinficeres, ikke er nærmere defineret.

Spørgsmål og tekniske problemer

Kontakt Miele Teknisk Service ved spørgsmål eller tekniske problemer. Kontaktinformationer står på bagsiden af brugsanvisningen til rengøringsmaskinen eller på www.miele.dk.

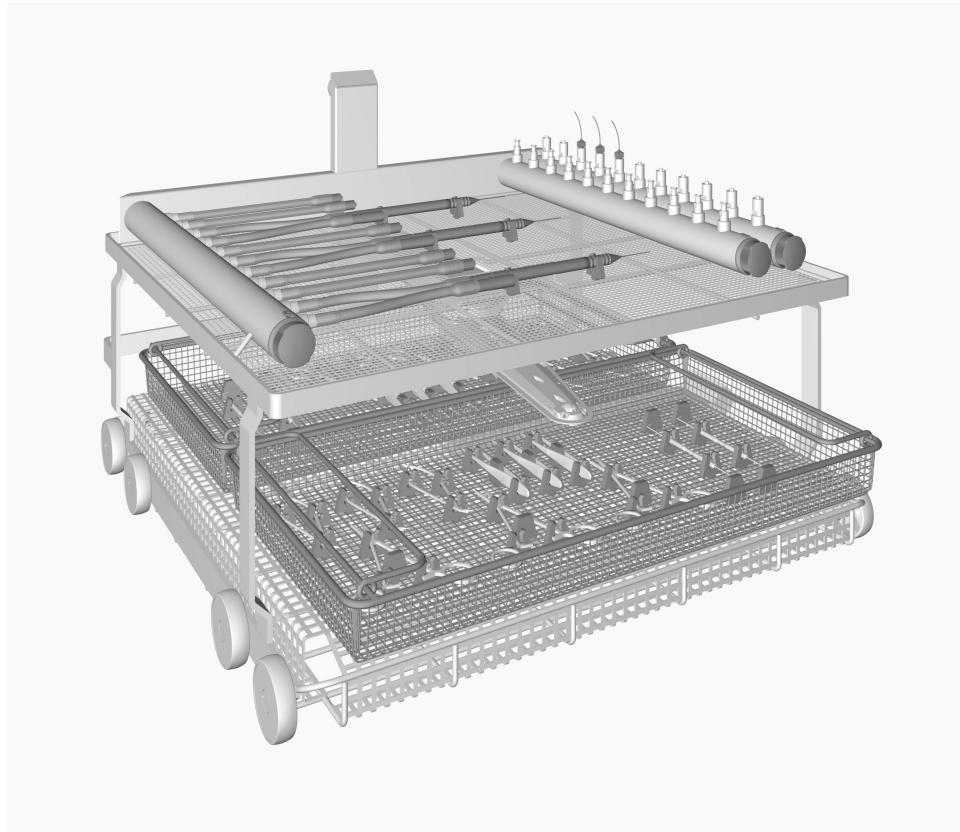

- Injektorvogn A 204 med to etager, højde 365 mm, bredde 531 mm, dybde 542 mm
- med spulearmsmagneter til spulearmsovervågning.

Medfølger ved levering

- 1 x E 476, 50 holdere til mikro-instrumenter med Ø 4 til 8 mm, kan anvendes i sikurve med 5 mm maskevidde
- 1 x E 477, 20 stopstykker til mikroinstrumenter, kan anvendes i sikurve med 5 mm maskevidde
- 11 x E 447, luer-lock-adaptore ♀ til luer-lock ♂
- 11 x E 517, luer-lock-adaptore ♂ til luer-lock ♀
- 6 x E 790, 4 forbindelsesstykker luer-lock ♀ / luer-lock ♀
- 5 x E 791, 4 forbindelsesstykker luer-lock ♀/ luer ♂
- 11 silikoneslanger med luer-lock-adapter ♂ til luer-lock ♀, længde 160 mm

Ekstra tilbehør

Det efterfølgende samt yderligere tilbehør kan købes ved henvendelse til Miele:

- A 800, genanvendeligt filterrør med udskillelse på $\geq 0,07$ mm, længde 405 mm, \varnothing 22,5 mm
- E 142, DIN-sikurv med 5 mm maskevidde og 2 drejelige bærehåndtag, højde 45/55 mm, bredde 255 mm, dybde 480 mm
- E 479, 50 holdere til mikroinstrumenter med \varnothing 4 mm, kan anvendes i sikurve med 5 mm maskevidde

Bortskaffelse af emballagen

Emballagen beskytter mod transportskader. Emballagematerialerne er valgt ud fra miljø- og affaldstekniske hensyn og kan således genbruges.

Genbrug af emballagematerialerne sparer råstoffer og mindsker affaldsproblemerne. Emballagen bør derfor afleveres på nærmeste genbrugsstation/opsamlingssted.

Læs venligst brugsanvisningen, inden vognen tages i brug. Herved beskyttes personer, og skader på vognen undgås.
Gem venligst brugsanvisningen.

⚠ Brugsanvisningen til maskinen skal ubetinget læses – især afsnittet Råd om sikkerhed og advarsler.

► Vognen er udelukkende beregnet til anvendelse til det i brugsanvisningen nævnte anvendelsesområde. Komponenter som fx dyser må kun udskiftes med Miele-tilbehør eller originale reservedele. Enhver anden anvendelse, ombygning og ændringer er ikke tilladt og kan være farlig.

Miele hæfter ikke for skader, der opstår på grund af ukorrekt anvendelse eller forkert betjening.

► Kontroller alle vogne, kurve, moduler og indsætter dagligt i overensstemmelse med angivelserne i afsnittet Rengøring og vedligeholdelse i brugsanvisningen til maskinen.

► Rengør udelukkende utensilier, der af producenten er deklareret egnet til maskinel rengøring, og følg producentens specifikke rengøringsråd.

Rengøring af engangsutensilier er ikke tilladt.

► Oftalmologiske utensilier bør kun rengøres i en maskine, der er specielt installeret **til dette formål**. Herved forhindres, at urenheder fra rengøring af andre genstande aflejres i hulrumsinstrumenterne med snæver hals.

Der må under ingen omstændigheder anvendes afdækningsnet af kunstfibre, fx Miele afdækningsnet A2 eller A3, i denne maskine.

► Ved rengøring af oftalmologiske utensilier må der ikke anvendes klarskyllemiddel.

► Det anvendte rengøringsprogram med termisk desinfektion skal i givet fald afstemmes efter utensiliernes materialekvalitet.

► Det næstsidste og sidste skyl skal så vidt muligt foretages med AD-vand.

Miele kan ikke gøres ansvarlig for skader, der måtte opstå som følge af tilsidesættelse af ovennævnte råd om sikkerhed og advarsler.

⚠ Oftalmologiske utensilier bør kun rengøres i en maskine, der er specielt installeret **til dette formål**. Herved forhindres, at urenheder fra rengøring af andre genstande aflejres i hulrumsinstrumenterne med snæver hals.

Der må under ingen omstændigheder anvendes afdækningsnet af kunstfibre, fx Miele afdækningsnet A 2 eller A 3, i denne maskine.

⚠ Ved rengøring af oftalmologiske utensilier må der ikke anvendes klarskyllemiddel.

Kontroller ved hver fyldning og inden hver programstart:

– Er skylleanordningerne, fx hylstre og dyser, skruet godt fast?

⚠ For at sikre et tilstrækkeligt ensartet spuletryk for alle tilslutningsmuligheder skal alle skruetilslutninger være forsynet med dyser, adaptere, silikoneslanger med luer-lock-tilslutning, afdækningskapper eller blindskruer.

Der må ikke anvendes beskadigede dyser, adaptere eller silikoneslanger med luer-lock-tilslutning.

Tilslutninger, der ikke bruges til utensilier, skal ikke erstattes med blindskruer.

- Kan spulearmen rotere frit?
- Er spulearmsdyserne fri for tilstopninger?
- Er den indskubbede vogn tilsluttet korrekt til rengøringsmaskinens vandforsyning?

Oftalmologiske instrumenter placeres

Overhold altid det påfyldningseksempel, der er fastlagt i valideringen.

⚠ For at minimere risikoen for at komme til skade bør fyldningen foretages bagfra og fremefter og tømning i modsat rækkefølge.

⚠ Inden tilslutning af hulrumsinstrumenter skal det sikres, at vandet kan trænge igennem lumener eller kanaler.

Kanylerne og andre hulrumsinstrumenter skal hurtigst muligt efter anvendelsen på patienter, helst allerede i OP, spules med en sprøjte med vand. Hermed forhindres, at blodrester eller rester fra de anvendte medikamenter tilstopper de snævre lumener og dermed vanskeliggør den indvendige rengøring.

⚠ Rengøring af snæverhalsede instrumenter kræver filtrering af skyllevandet. Udstyr til dette formål injektorlisterne med hver et filterrør A 800. Der følger en separat brugsanvisning med filterrøret.

⚠ De enkelte instrumenter må ikke berøre hinanden under rengøringen.

Hulrumsinstrumenter placeres

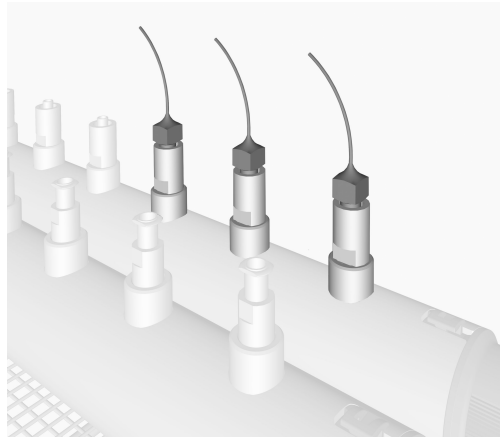

- Kanyler med luer-lock-tilslutninger skrues fast på de tilsvarende luer-lock-adaptorer i den øverste etage i injektorvognen.

Kanyler med luer-tilslutninger forbindes ved hjælp af et forbindelsesstykke, fx luer-lock ♀ / ♂, med luer-lock-adapteren på injektorvognen.

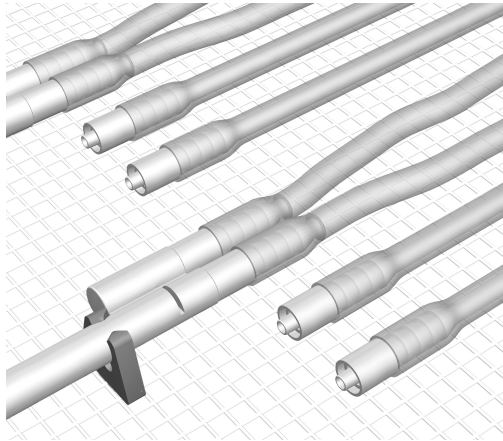

- Længere hulrumsinstrumenter skrues fast til de fleksible slangetilslutninger med luer-lock-adapter ♂.
- På hulrumsinstrumenter med flere tilslutninger, fx skylle-/sugehåndtag, skal hver tilslutning forbindes med en slangetilslutning.
- Hulrumsinstrumenter med ♂ tilslutning forbindes med slangetilslutningerne ved hjælp af forbindelsesstykker E 790 luer-lock ♀ / luer-lock ♀.

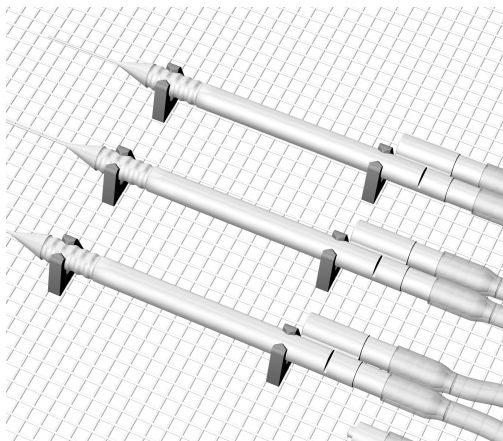

- Hulrumsinstrumenterne fastgøres i silikoneholderne på trådhylden i injektorvognen.
- Sørg for at sætte silikoneholderne fast i trådhylden i en passende afstand i forhold til instrumentets størrelse.
- Skru hulrumsinstrumenterne af efter vellykket rengøring.

⚠ Utensilier, som har løsnet sig fra dyserne, adapterne eller holderne under rengøringen, skal rengøres på ny.

Sikurv E 142 til oftalmologiske instrumenter

De enkelte instrumenter må ikke berøre hinanden under rengøringen.

- Lette, fine instrumenter uden hulrum fastgøres i sikurvene ved hjælp af silikoneholdere E 476 eller E 479 og silikonestopstykker.

Hvis trådkurvene placeres på vognens nederste etage, skal silikoneholderne E 479 anvendes til at sikre instrumenterne.

Sådan sikres, at alle flader bliver omskyllet med vand:

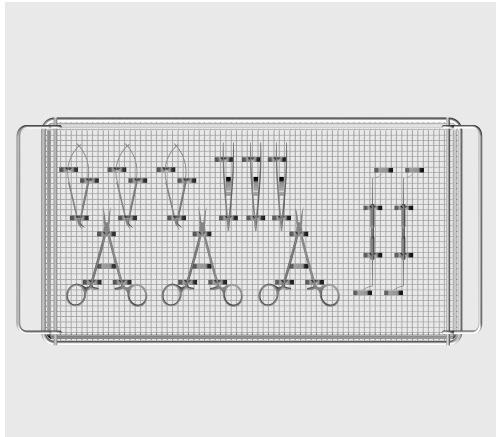

- Placer leddede instrumenter, fx sakse, spærrer, øjenlågsspærrer eller kolibri-pincetter, i åben tilstand.
- Placer diamantknive i udtrukket stand.

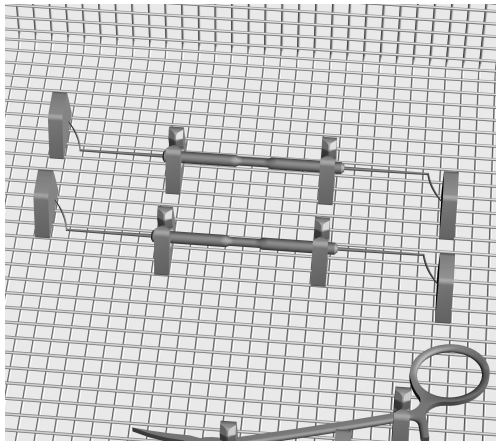

- Fastgør derudover lige instrumenter med E 477 silikonestopstykker, så de ikke kan rutsje ud af holderne under rengøringen.

Sikurve og kassetter fra andre producenter

Sikurve, kassetter og øvrige rengøringsbeholdere fra andre producenter må kun anvendes til instrumentrengøring i en Miele rengøringsmaskine, hvis det er konstateret, at de er rengøringsteknisk egnede, og at rengøringsmetoden er valideret.

Hulrumsinstrumenter kontrolleres som led i kvalitetssikringen

- Det resterende vand blæses ud af hulrumsinstrumenterne med medicinsk trykluft. Hermed kontrolleres det samtidigt, at de ikke er tilstoppede.
- PH-værdien for det udsivende vand kan da kontrolleres med indikatorpapir (deling $\leq 0,5$). PH-værdien skal ligge mellem 5 og 8.
- Fjern i tilfælde af tilstoppelse eller begrænset gennemgang den pågældende partikel eller rest manuelt.

Ved negativt testresultat

Herefter, også ved en pH-værdi, der afviger fra den neutrale værdi:

- Rengør hulrumsinstrumenterne endnu en gang.

Hvis pH-værdien gentagne gange afviger fra standard, kontaktes Miele med henblik på problemanalyse og -udbedring.

Måleadgang til måling af spuletryk

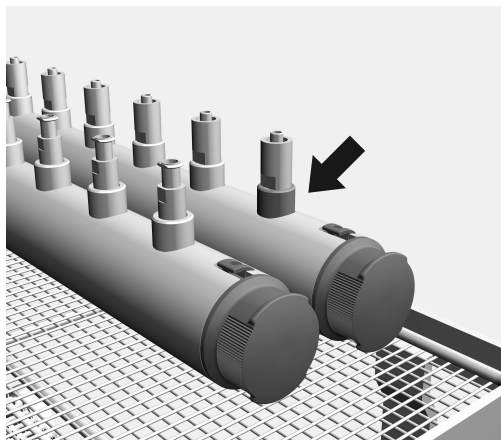

Holderen foran til højre anvendes som indgang til måling af spuletryk. Som led i afprøvninger af effekt og valideringer iht. EN ISO 15883 kan spuletrykket måles ved denne indgang.

- Udskift til måling af spuletrykket den eksisterende skylleanordning med en luer-lock-adapter, fx E 447.

Notes about these instructions	26
Intended use	27
Queries and technical problems.....	27
Items supplied	28
Optional accessories	29
Disposal of the packing material	29
Warning and Safety instructions	30
Areas of application	31
Before loading the machine and before starting a programme	31
Loading ophthalmic instruments	32
Loading lumened instruments.....	32
Mesh tray E 142 for ophthalmic instruments	34
Mesh trays and cassettes from other manufacturers.....	35
Hollow instruments must be tested within the framework of quality assurance tests.	35
Test point for measuring water pressure	35

en - Notes about these instructions

Important warnings

 Information which is important for safety is highlighted in a thick framed box with a warning symbol. This alerts you to the potential danger of injury to people or damage to property. Read these warning notes carefully and observe the procedural instructions and codes of practice they describe.

Notes

Information of particular importance that must be observed is highlighted in a thick framed box.

Additional information and comments

Additional information and comments are contained in a simple frame.

Operating steps

Operating steps are indicated by a black square bullet point.

Example:

- Select an option using the arrow button and save your choice with *OK*.

Display

Certain functions are shown in display messages using the same font as that used for the function itself in the display.

Example:

Settings  menu.

Re-usable medical devices can be reprocessed using this mobile unit in a Miele washer-disinfector. Follow the instructions for your washer-disinfector as well as the instructions of the medical device manufacturer on how to reprocess their items by machine.

Internal cleaning and disinfection to an appropriate standard is only possible with instruments which can be sufficiently dismantled and with adequate use of injector nozzles, irrigation sleeves and adapters. The reprocessing result of the inside of instruments must be checked as necessary using a test other than a visual check.

The A 204 mobile injector unit is intended the reprocessing ophthalmic instruments only.

This mobile injector unit has two levels.

The top level is equipped with different connections for reprocessing lumened instruments, e.g. for rinsing- and suction hand pieces and cannulae. Instruments are fitted in silicone holders and fittings in the rack in the mobile injector unit and secured to hose connectors.

The lower level can be loaded with inserts and mesh trays for reprocessing instruments without lumen. The mesh insert in the lower level must not be removed.

Narrow lumened instruments, e.g. Sauter cannulae or rinsing- and suction hand pieces, require the suds solution to be filtered. To do this the injector manifolds in the top level each have to be fitted with a Miele A 800 tubular filter. The tubular filter is supplied with its own fitting instructions.

The mobile unit can be used in the following washer-disinfectors:

- PG 8582
- PG 8582 CD
- PG 8592

Medical devices for reprocessing are referred to as the wash load if they are not more closely defined.

Queries and technical problems

If you have any queries or technical problems that you would like to discuss please contact Miele. Contact details can be found at the back of the Operating Instructions for your Washer-Disinfector or go to www.miele-professional.com.

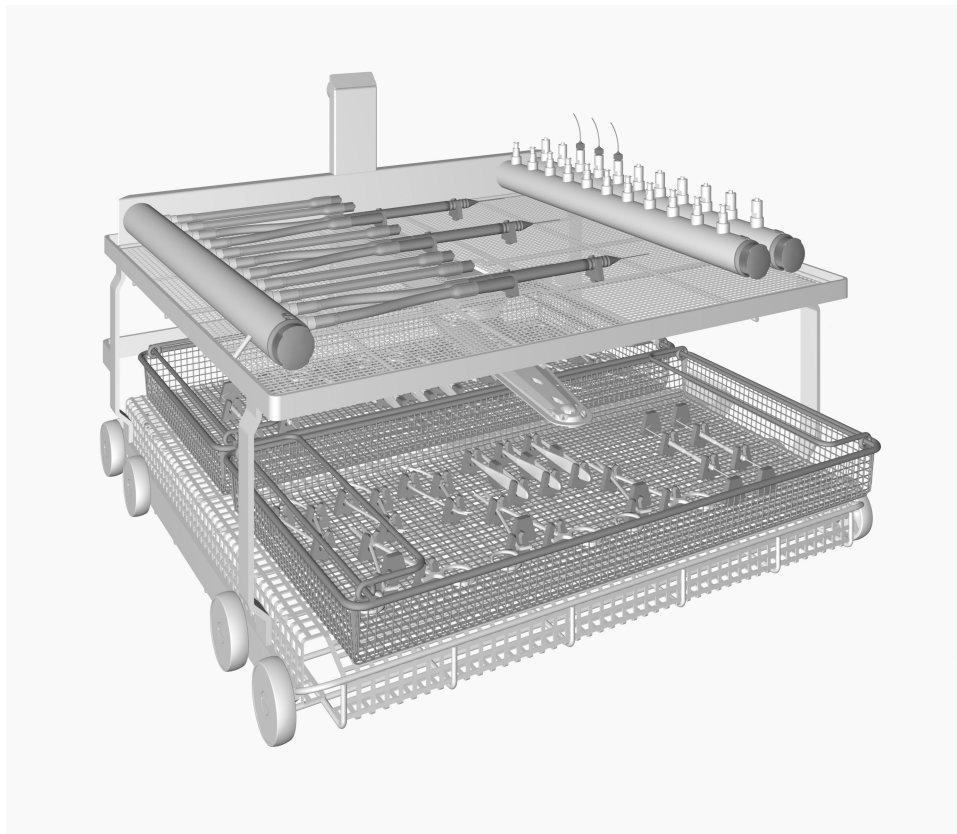

- A 204 Mobile injector unit with two levels, height 365 mm, width 531 mm, depth 542 mm
- with spray arm magnets for spray arm monitoring

Items supplied

- 1 x E 476, 50 holders for micro-instruments, Ø 4 to 8 mm, for use in mesh trays with a 5 mm grid
- 1 x E 477, 20 holders for micro-instruments, for use in mesh trays with a 5 mm grid
- 11 x E 447, Luer Lock adapters ♀ for Luer Lock ♂
- 11 x E 517, Luer Lock adapters ♂ for Luer Lock ♀
- 6 x E 790, 4 Luer-Lock ♀ / Luer-Lock ♀ adapters
- 5 x E 791, 4 Luer-Lock ♀ / Luer ♂ adapters
- 11 silicone tubes with Luer-Lock adapter ♂ for Luer-Lock ♀, 160 mm long

Optional accessories

The following and other accessories are available to order from Miele:

- A 800, reusable tubular filter with a filtration grade of ≥ 0.07 mm, 405 mm long, \varnothing 22.5 mm
- E 142, DIN mesh trays with a 5 mm grid and 2 hinged handles, height 45/55 mm, width, 255 mm, depth 480 mm
- E 479, 50 holders for \varnothing 4 mm micro instruments, for use in mesh trays with a 5 mm grid

Disposal of the packing material

The packaging is designed to protect against transportation damage. The packaging materials used are selected from materials which are environmentally friendly for disposal and should be recycled.

Recycling the packaging reduces the use of raw materials in the manufacturing process and also reduces the amount of waste in landfill sites. Ensure that any plastic wrappings, bags etc. are disposed of safely and kept out of the reach of babies and young children. Danger of suffocation.

en - Warning and Safety instructions

To avoid the risk of accidents and damage to this mobile unit please read these instructions carefully before using it for the first time.
Keep these instructions in a safe place where they are accessible to users at all times.

 Please also read the Operating instructions for your washer-disinfector and pay particular attention to the Warning and Safety instructions.

- ▶ This mobile unit is only for use in the areas of application as defined in the Operating instructions. Components such as the jets must only be replaced with Miele accessories or original parts. Any other application, modification or change is unauthorised and could be dangerous.
Miele cannot be held liable for damage caused by unauthorised use or incorrect operation.
- ▶ Inspect all mobile units, baskets, modules and inserts daily as described in the "Maintenance" section in the Operating instructions for the washer-disinfector.
- ▶ Only items which have been declared by their manufacturer as suitable for machine reprocessing may be processed. The manufacturer's specific reprocessing instructions must be observed. Disposable instruments must not be put into the machine for processing.
- ▶ Ophthalmic instruments should only be reprocessed in a washer-disinfector **specifically dedicated for this application**. This way there is no risk of residues from other disciplines being deposited in narrow lumened hollow instruments.
Synthetic cover nets, e.g. Miele A2 or A3 cover nets, must not be used in this washer-disinfector.
- ▶ When reprocessing ophthalmic instruments do not dispense rinsing agent.
- ▶ The processing programme used should include thermal disinfection, and must be suitable for the material quality of the wash load.
- ▶ The last but one and the final rinse should be carried out with demineralised water wherever possible.

Miele cannot be held liable for damage caused by non-compliance with these Warning and Safety Instructions.

⚠ Ophthalmic instruments should only be reprocessed in a washer-disinfector **specifically dedicated for this application**. This way there is no risk of residues from other disciplines being deposited in narrow lumened hollow instruments.
Synthetic cover nets, e.g. Miele A2 or A3 cover nets, must not be used in this washer-disinfector.

⚠ When reprocessing ophthalmic instruments do not dispense rinsing agent.

Before loading the machine and before starting a programme

- Check that fittings such as irrigation sleeves and injector nozzles are securely screwed into position.

⚠ Make sure that all screw connectors are fitted with injector nozzles, adapters, silicone tubes with Luer-Lock connectors or blind stoppers to ensure that all rinsing fittings in use are supplied with sufficient standardised pressure.
Damaged fittings such as injector nozzles, adapters and silicone tubes with Luer-Lock connectors must not be used.

Rinsing positions not in use do not have to be fitted with blind stoppers.

- Check that spray arms are rotating freely.
- Check spray arm jets for blockages.
- Check that the mobile unit is correctly connected to the water supply in the washer-disinfector.

Loading ophthalmic instruments

For validation purposes please make sure that you follow the loading instructions given on the template.

⚠ To minimise the risk of injury, the mobile unit should be loaded from the back forwards and unloaded in the reverse order.

⚠ Before connecting hollow instruments, please make sure that all hollow sections and cannulae are free of blockages. Otherwise the cleaning solution will not be able to access all areas properly. The cannulae and other hollow instruments should be flushed through with a spray of water as soon as possible after use on patients, preferably whilst still in the theatre. This is to prevent residual blood or medication causing a blockage in the narrow lumen and endangering internal cleaning.

⚠ Narrow lumen instruments require the suds solution to be filtered prior to use. The injector manifolds should each be fitted with a A 800 tubular filter for this purpose. The tubular filter is supplied with its own instructions.

⚠ Instruments must not touch each other during reprocessing.

Loading lumened instruments

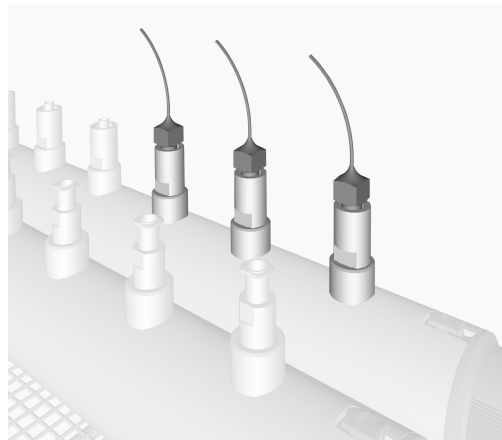

- Cannulae with Luer lock connectors should be screwed into the appropriate Luer lock adapters in the top level of the mobile injector unit.

Connect cannulae with Luer connectors to the Luer lock adapter in the injector unit using a connection piece e.g. Luer lock ♀ / Luer ♂ .

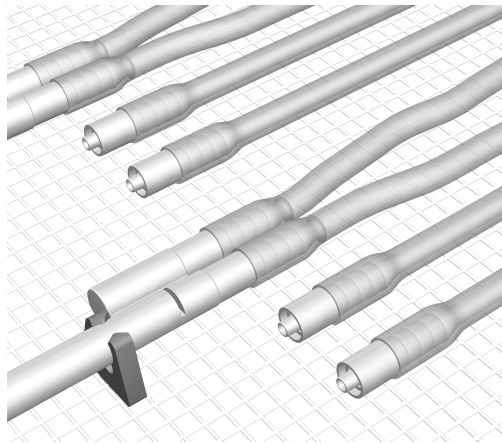

- Screw long hollow instruments to flexible hose connectors using ♂ Luer-Lock adapters.
- When processing hollow instruments with several connectors, such as rinsing and suction hand pieces, each connector needs to be secured to a hose.
- Hollow instruments with a ♂ connector should be connected to the hose using an E 790 Luer lock ♀ / Luer lock ♀ connector.

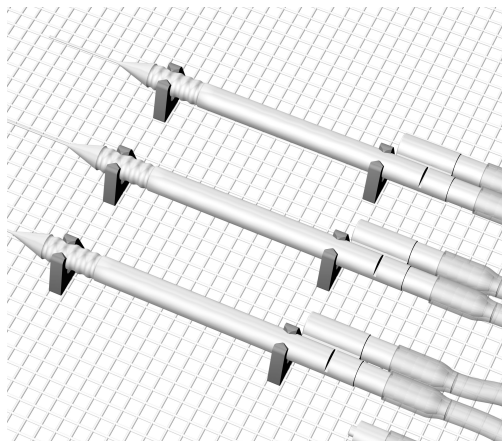

- Fit hollow instruments securely into the silicone holders on the rack in the injector unit.
- Space the silicone holders in the rack according to the size of the instruments.
- Unscrew hollow instruments after successful reprocessing.

⚠ Any hollow items that have become disconnected from their injector nozzles, adapters or holders during processing must be re-processed.

en - Areas of application

Mesh tray E 142 for ophthalmic instruments

Instruments must not touch each other during reprocessing.

- Light, delicate instruments without lumen can be secured in the mesh tray using E 476 or E 479 silicone holders and E 477 silicone connectors.

If mesh trays are used in the lower level of the unit, E 479 silicone holders have to be used in order to hold the instruments securely.

To ensure that all surfaces are cleaned and rinsed thoroughly:

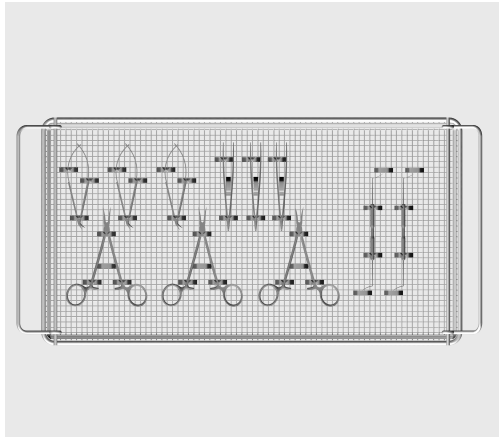

- Hinged instruments, e.g. scissors, clamps and forceps should be opened up and then placed in the tray.
- Diamond knives must be opened up and then placed in the tray.

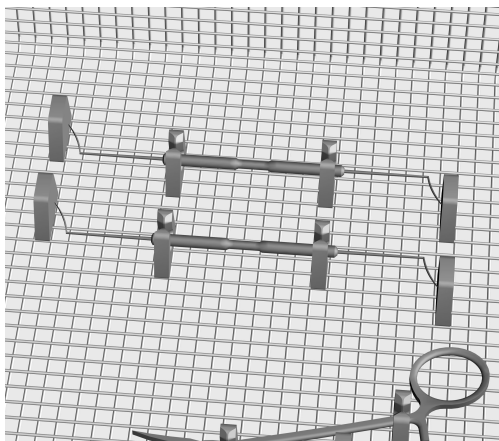

- Straight instruments should also be secured using E 477 silicone connectors to prevent the risk of them slipping out during reprocessing.

Mesh trays and cassettes from other manufacturers

Non-Miele mesh trays, cassettes and other containers can be used for reprocessing instruments in Miele washer-disinfectors if they have been risk assessed and specified as suitable for such use and if reprocessing procedures have been successfully validated with their use.

Hollow instruments must be tested within the framework of quality assurance tests.

- Residual water must be expelled from hollow instruments using medical compressed air. This procedure also verifies that lumen are clear.
- The pH value of displaced water can be checked using litmus paper (grade ≤ 0.5). The pH value should lie between 5 and 8.
- In the event of a blockage or reduced clearance, remove the offending particles or blockage manually.

If the test result is negative

- Then, even if the pH value is neutral:
- Reprocess the hollow instruments.

If the pH is still not neutral after reprocessing, contact Miele to arrange for further analysis of the problem.

Test point for measuring water pressure

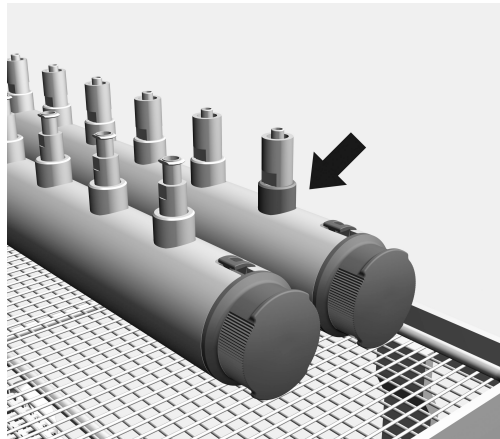

The test point on the front right can be used for measuring water pressure for performance checks and for validation according to EN ISO 15883.

- To measure water pressure replace the existing fixture with a Luer Lock adapter, e.g. E 447.

es - Contenido

Indicaciones para las instrucciones	37
Finalidad	38
Preguntas y problemas técnicos	38
Volumen de suministro	39
Accesorios especiales	40
Eliminación del embalaje de transporte	40
Advertencias e indicaciones de seguridad	41
Técnica de aplicación	42
Compruebe en la carga y antes del inicio del programa:	42
Disposición del instrumental oftalmológico	43
Disposición del instrumental con cavidades huecas	43
Jaula de malla E 142 para instrumental oftalmológico	45
Cestos perforados y cassettes de otros fabricantes.....	46
Comprobar el instrumental con cavidades huecas en el marco del aseguramiento de la calidad	46
Acceso al medidor para la medición de la presión de lavado.....	46

Advertencias

 Este tipo de indicación contiene información concerniente a la seguridad. Advierten sobre posibles daños personales y materiales.
Lea las advertencias detenidamente y cumpla los requisitos de manejo indicados y las normas de procedimiento.

Observaciones

Las advertencias contienen información que debe tenerse especialmente en cuenta.

Información adicional y observaciones

La información adicional y las observaciones se marcan con un marco simple.

Pasos de actuación

Cada paso de trabajo va precedido por un cuadrado negro.

Ejemplo:

- Utilice las teclas de dirección para seleccionar una opción y guarde el ajuste con *OK*.

Display

Las expresiones que se muestran están marcadas con un tipo de letra especial que se recomienda para la letra del display.

Ejemplo:

Menú Ajustes .

Con la ayuda de este carro es posible tratar productos sanitarios re-tratables en una termodesinfectora de Miele. Para ello también deben tenerse en cuenta las instrucciones de manejo de la termodesinfectora, así como la información del fabricante de los productos médicos.

Una limpieza y desinfección interior de un nivel aceptable sólo puede realizarse con instrumentos suficientemente desmontables y un adecuado uso de difusores, manguitos de lavado y adaptadores. La esterilización lograda de las zonas interiores de los instrumentos deberá someterse, si procede, a un examen especial, no sólo visual.

El carro inyector A 204 está previsto exclusivamente para tratar instrumental oftalmológico.

El carro inyector está dividido en dos niveles.

En el nivel superior hay asignadas distintas conexiones para tratar instrumental con cavidades huecas, p. ej., mangos de lavado y de aspiración y cánulas. Fijar los topes y los alojamientos de silicona introducidos en la rejilla soporte y asegurar de este modo el instrumental en los manguitos del carro inyector.

El nivel inferior está equipado con complementos y jaulas de malla metálica para esterilizar los instrumentos sin lumen. No se debe retirar el depósito de la rejilla del nivel inferior.

Los instrumentos con lumen estrecho, como p. ej., cánulas Sauter o mangos de lavado y de aspiración requieren que se filtre el agua de lavado. Para ello se deberán equipar las regletas inyectoras del nivel superior con el filtro que se puede adquirir a través de distribuidores de accesorios de Miele A 800. Se adjuntan unas instrucciones de manejo junto con el tubo filtrante.

El carro se puede instalar en las siguientes termodesinfectoras:

- PG 8582
- PG 8582 CD
- PG 8592

Los productos sanitarios retratables se denominarán de forma general como "utensilios" cuando los productos sanitarios a tratar no se definan de forma más precisa.

Preguntas y problemas técnicos

En caso de consultas o problemas técnicos, póngase en contacto con Miele. Encontrará los datos de contacto en la parte posterior de las instrucciones de manejo de su termodesinfectora o en www.miele-professional.com.

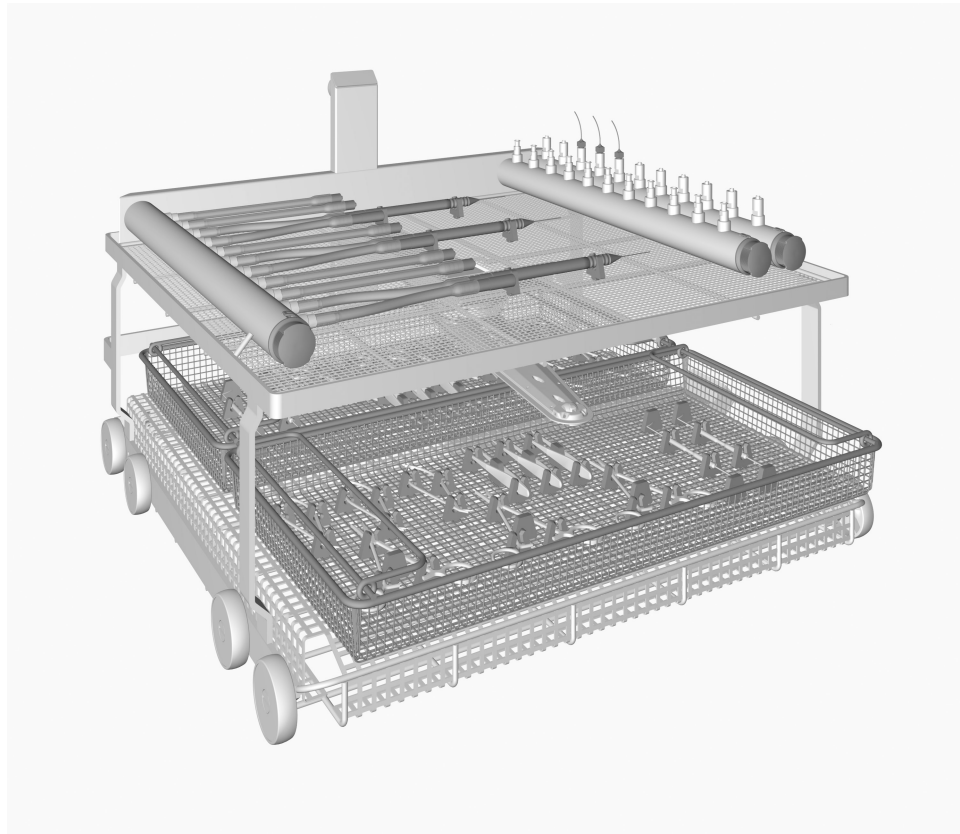

- Carro inyector A 204 con dos niveles, altura 365 mm, anchura 531 mm, profundidad 542 mm
- Con imanes del brazo aspersor para supervisión del brazo aspersor.

Incluidos en el volumen de suministro

- 1 x E 476, 50 alojamientos para microinstrumental con un Ø de 4-8 mm, instalables en jaulas de malla con un ancho de máquina de 5 mm
- 1 x E 477, 20 topos para microinstrumental, instalables en jaulas de malla con un ancho de máquina de 5 mm
- 11 x E 447, adaptador Luer Lock ♀ para Luer-Lock ♂
- 11 x E 517, adaptador Luer Lock ♂ para Luer-Lock ♀
- 6 x E 790, 4 piezas de unión Luer Lock ♀ / Luer Lock ♀
- 5 x E 791, 4 piezas de unión Luer Lock ♀ / Luer ♂
- 11 mangueras de silicona con adaptador Luer Lock ♂ para Luer Lock ♀, longitud 160 mm

Accesorios especiales

Los siguientes accesorios especiales y otros accesorios se pueden adquirir opcionalmente en Miele:

- A 800, tubo filtrante reutilizable con una separación de $\geq 0,07$ mm, longitud 405 mm, \varnothing 22,5 mm
- E 142, jaula de malla metálica DIN con una anchura de máquina de 5 mm y dos asas de transporte abatibles, altura 45/55 mm, anchura, 255 mm, profundidad 480 mm
- E 479, 50 alojamientos para microinstrumental con un \varnothing de 4 mm, instalables en jaulas de malla con un ancho de máquina de 5 mm

Eliminación del embalaje de transporte

El embalaje protege al aparato de daños durante el transporte. Los materiales del embalaje se han seleccionado siguiendo criterios ecológicos y en función de su posterior tratamiento en plantas de reciclaje.

La devolución del embalaje al ciclo de reciclado contribuye al ahorro de materias primas y reduce la generación de residuos. Por tanto, dichos materiales no deberán tirarse a la basura, sino entregarse en un punto de recogida específica.

es - Advertencias e indicaciones de seguridad

Lea atentamente las presentes Instrucciones de manejo antes de utilizar este carro. De este modo se protegerá Vd. y evitará daños en el mismo.
Guarde cuidadosamente estas instrucciones de manejo.

⚠ Es imprescindible que lea también las instrucciones de manejo de la termodesinfectora, especialmente las Advertencias e indicaciones de seguridad que se recogen en las mismas.

- ▶ El uso del carro está limitado exclusivamente a los ámbitos de aplicación indicados en las instrucciones de manejo. Los componentes, como p. ej., toberas, sólo se podrán sustituir por repuestos originales de Miele. Cualquier otro tipo de utilización, modificaciones o cambios no están permitidos y pueden resultar peligrosos.
Miele no se hace responsable de los daños ocasionados por el uso indebido o por el manejo incorrecto del carro.
- ▶ Controle a diario todos los carros, cestos, módulos y complementos según las indicaciones del capítulo "Medidas de Mantenimiento" de las instrucciones de manejo de su termodesinfectora.
- ▶ Trate únicamente objetos que hayan sido declarados por el fabricante correspondiente como reutilizables a máquina y respete sus indicaciones específicas de tratamiento.
No está permitido el tratamiento de materiales de un solo uso.
- ▶ El tratamiento de instrumental oftalmológico deberá llevarse a cabo únicamente en una termodesinfectora instalada **para esta aplicación**. De esta forma se evita que la suciedad de otras disciplinas se deposite en el instrumental con cavidades huecas.
Bajo ningún concepto se podrán utilizar en esta termodesinfectora redes protectoras de fibras sintéticas, como p. ej., las redes protectoras de Miele A2 o A3.
- ▶ No se deberán dosificar productos de aclarado durante el tratamiento de instrumental oftalmológico.
- ▶ El programa de tratamiento utilizado con desinfección térmica deberá ajustarse a la calidad del material del utensilio.
- ▶ El penúltimo y último aclarado deberán realizarse siempre que sea posible con agua completamente desalinizada.

Miele no se hace responsable de los daños que se hayan originado por la no observancia de las advertencias y avisos concernientes a la seguridad.

⚠ El tratamiento de instrumental oftalmológico deberá llevarse a cabo únicamente en una termodesinfectora instalada **para esta aplicación**. De esta forma se evita que la suciedad de otras disciplinas se deposite en el instrumental con cavidades huecas. Bajo ningún concepto se podrán utilizar en esta termodesinfectora redes protectoras de fibras sintéticas, como p. ej., las redes protectoras de Miele A 2 o A 3.

⚠ No se deberá dosificar abrillantador durante el tratamiento de instrumental oftalmológico.

Compruebe en la carga y antes del inicio del programa:

- ¿Los dispositivos de lavado, como p. ej., manguitos de lavado y toberas, están bien enroscados?

⚠ Para que en todos los dispositivos de lavado haya una presión de lavado estándar suficiente, todos los juegos de atornillado deben estar provistos de toberas, adaptadores, mangueras de silicona con conexiones Luer Lock, tapas de cierre o tornillos ciegos. No debe utilizarse ningún dispositivo de lavado dañado, como toberas, adaptadores o mangueras de silicona con conexión Luer Lock.

Los dispositivos de lavado que no estén ocupados con instrumental no deberán sustituirse por tornillos ciegos.

- ¿Puede el brazo aspersor girar libremente?
- ¿Las toberas de los brazos aspersores están obstruidas?
- ¿El carro introducido está bien acoplado al suministro de agua de la termodesinfectora?

Disposición del instrumental oftalmológico

Aténgase siempre a la muestra de carga determinada para la validación.

⚠ Para minimizar el peligro de sufrir lesiones, la carga debería realizarse desde atrás hacia delante y debería extraerse siguiendo el orden inverso.

⚠ Antes de conectar el instrumental con cuerpo hueco deberá garantizarse que no estén obstruidos los lumen/canales para el agua de lavado.

Las cánulas y otros instrumentos con cavidades huecas se deberán enjuagar lo antes posible con la ayuda de una jeringa con agua después de utilizarlos con pacientes, preferentemente en cirugía. De esta forma se evitará que restos de sangre o de los medicamentos utilizados obstruyan las cánulas estrechas contaminando los lumen estrechos.

⚠ El tratamiento de instrumental estrecho requiere filtrar el agua de lavado. Con este objetivo, equipe cada regleta inyectora con un tubo filtrante A 800. Se adjuntan unas instrucciones de manejo propias con el tubo filtrante.

⚠ Los instrumentos individuales no deberán tocarse durante el tratamiento.

Disposición del instrumental con cavidades huecas

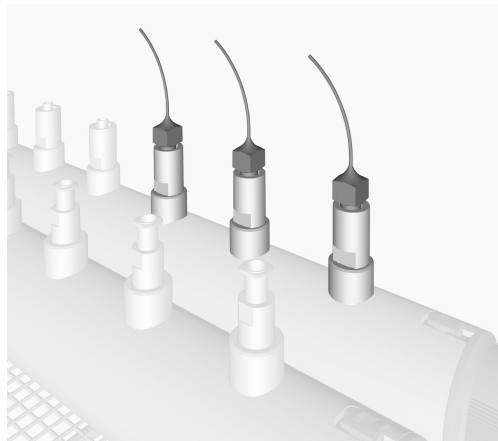

- Enrosque las cánulas con conexiones Luer-Lock a los adaptadores Luer-Lock correspondientes en el nivel superior del carro inyector.

Unir las cánulas con las conexiones Luer con el adaptador Luer-Lock del carro inyector con ayuda de una pieza de unión, p. ej. Luer-Lock ♀ / Luer ♂.

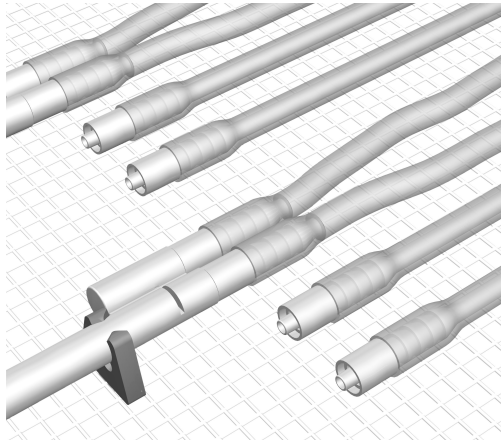

- Enrosque el instrumental con cavidades huecas de mayor longitud a los tubos de silicona con adaptadores Luer-Lock ♂.
- En el caso de instrumental con varias conexiones, como pueden ser los mangos de lavado y de aspiración, conectar cada conexión con una conexión de manguera.
- Conectar el instrumental con cavidades huecas con conexión ♂ con la ayuda de la pieza de unión E 790 Luer-Lock ♀ / Luer-lock ♀ a las conexiones de manguera.

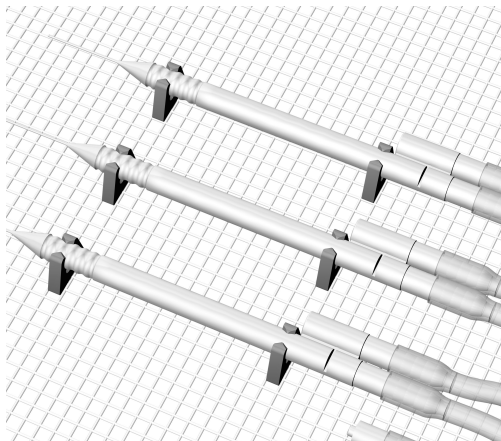

- Fijar el instrumental con cavidades huecas a los alojamientos de silicona en la rejilla soporte del carro inyector.
- Para ello, coloque los alojamientos de silicona en la rejilla en función del tamaño del instrumento y con la distancia adecuada.
- Desenroscar los instrumentos con cavidades huecas una vez finalizado el tratamiento con éxito.

⚠ Los objetos que se hayan soltado de las toberas, adaptadores o alojamientos durante la limpieza, deberán tratarse de nuevo.

Jaula de malla E 142 para instrumental oftalmológico

Los instrumentos individuales no deberán tocarse durante el tratamiento.

- Fijar el instrumental ligero y fino sin cavidades huecas en las jaulas de malla mediante los alojamientos de silicona E 476 o E 479 y los manguitos de silicona E 477.

Si se disponen las jaulas de malla en el nivel inferior del carro, se deberán utilizar alojamientos de silicona E 479 para asegurar el instrumental.

Para que el agua de lavado acceda a todas las superficies:

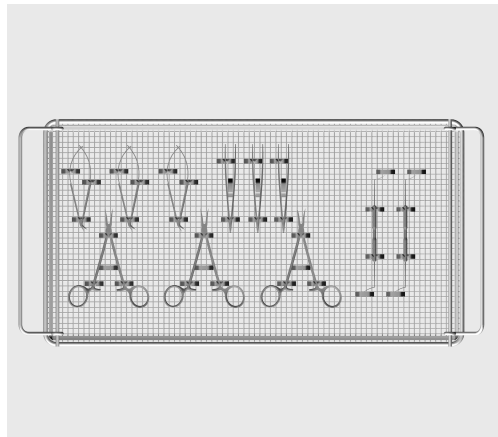

- Disponer el instrumental articulado, como p. ej. tijeras, barreras, oftalmoscopios o pinzas colibrí para minimizar las superficies abiertas que se cubren.
- Disponga las cuchillas de diamante en posición de extracción.

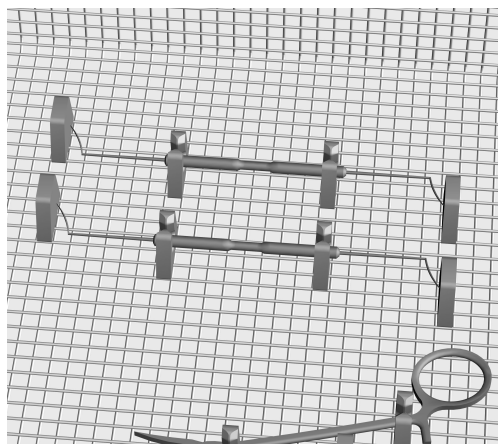

- Asegurar adicionalmente el instrumental recto con manguitos de silicona E 477 para que no pueda salirse de los alojamientos durante el tratamiento.

Cestos perforados y cassettes de otros fabricantes

Los cestos perforados o de malla, los cassettes y otros soportes de tratamiento de otros fabricantes pueden utilizarse para tratar instrumental en termodesinfectoras de Miele si en materia de riesgos se determina su idoneidad desde el punto de vista de la técnica de lavado y el proceso de tratamiento se ha validado con éxito.

Comprobar el instrumental con cavidades huecas en el marco del aseguramiento de la calidad

- Expulsar el agua residual del instrumental con cavidades huecas con aire comprimido médico. Con ello al mismo tiempo se comprueba la accesibilidad.
- Al hacerlo también se puede comprobar el valor pH de la gotas de agua que sale con papel indicador (división $\leq 0,5$). El valor pH debería situarse entre 5 y 8.

En caso de resultado de la prueba negativo

- En caso de obstrucción total o parcial, retirar manualmente las partículas o residuos causantes.

Posteriormente, incluso en el caso de desviaciones del valor pH neutro:

- Tratar de nuevo el instrumental con cavidades huecas.

Si el valor pH varía repetidamente, consulte a Miele para analizar y eliminar el problema.

Acceso al medidor para la medición de la presión de lavado

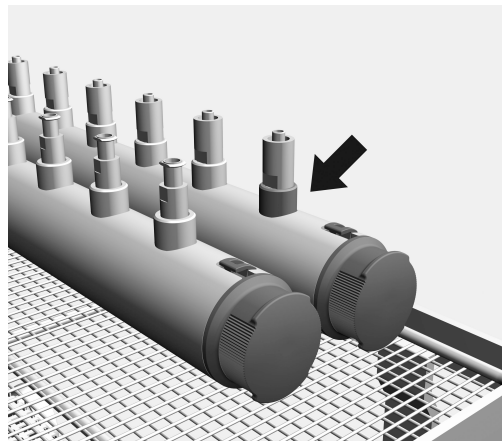

El alojamiento frontal derecho sirve de acceso para la medición de la presión de lavado. En el contexto de las comprobaciones de potencia y validaciones conformes a la norma EN ISO 15883, en dicho acceso es posible medir la presión de lavado.

- Sustituya el dispositivo de lavado para medir la presión de lavado por un adaptador Luer Lock, p. ej., E 447.

Ohjeita käyttöohjeen lukemiseen	48
Käyttötarkoitus	49
Kysymykset ja tekniset ongelmat	49
Vakiovarusteet	50
Erikseen ostettavat lisävarusteet	51
Kuljetuspakkauksen uusiokäyttö	51
Tärkeitä turvallisuusohjeita	52
Käyttötekniikkaa	53
Tarkista vaunua täyttäessäsi/ennen ohjelman käynnistämistä:	53
Oftalmologisten instrumenttien sijoittelu	54
Onttojen instrumenttien sijoittelu.....	54
Verkkokori E 142 oftalmologisille instrumenteille	56
Muiden valmistajien verkkokorit ja kasetit.....	57
Onttojen instrumenttien puhdistuksen ja desinfioinnin laadunvarmistus	57
Mittausaukko pesupaineen mittauksia varten	57

Varoituksia

⚠ Näin merkityt varoitukset sisältävät turvallisuuteen liittyviä ohjeita. Ne varoittavat mahdollisista henkilö- tai esinevahingoista. Lue nämä varoitukset huolellisesti ja noudata varoituksessa annettuja toimintaohjeita ja kehotuksia.

Muita ohjeita

Ohjeet sisältävät tietoja, jotka on syytä ottaa erityisesti huomioon.

Lisätiedot ja huomautukset

Lisätiedot ja huomautukset on merkitty tekstiin mustalla, ohuella kehysellä.

Toimintavaiheet

Toimintavaiheet on merkitty tekstiin pienellä mustalla laatikolla/luettelamerkillä.

Esimerkki:

■ Valitse haluamasi vaihtoehto nuolipainikkeilla ja tallenna valintasi painamalla *OK*.

Näyttö

Tiedot, jotka liittyvät desinfektorin näyttöruudussa näkyviin teksteihin, on esitetty näyttöruudun kirjasintyyliä jäljittelevällä kirjoituksella.

Esimerkki:

Valikko Asetukset | .

Tämän vaunun avulla voit puhdistaa ja desinfioida koneellista käsittelyä kestäviä lääkinällisiä tuotteita Mielen desinfektoreissa. Noudata myös desinfektorin käyttöohjetta sekä lääkinällisten tuotteiden valmistajan antamia puhdistusohjeita.

Standardien vaatimukset täyttävä instrumenttien sisäpuolinen puhdistus ja desinfiointi on mahdollista vain, kun instrumentit on purettu riittävän pieniin osiin ja kun käytetään oikeankokoisia suuttimia, hylsyjä ja sovittimia. Tarkasta instrumenttien sisäpuolisten alueiden puhdistustulos käyttökohteen edellyttämällä tavalla, pelkkä silmämääräinen tarkastus ei välttämättä riitä.

Suorasuihkuvaunua A 204 saa käyttää ainoastaan oftalmologisten välineiden puhdistamiseen ja desinfiointiin.

Suorasuihkuvaunu on jaettu kahteen tasoon.

Ylemmälle tasolle on sijoitettu erilaisia liittimiä, joihin voidaan liittää onttoja välineitä, kuten huuhtelu- tai imuputkia ja kanyyleja. Verkkoritilässä olevat silikonipidikkeet ja -puristimet varmistavat sen, että ontot instrumentit pysyvät kiinni suorasuihkuvaunun suihkusuuttimissa. Alatasolle voidaan asettaa telineitä ja verkkokoreja umpinaisten instrumenttien käsittelyä varten. Alatason verkkotasoa ei saa poistaa.

Kapeat ja ontot varrelliset instrumentit, kuten Sauter-kanyylit tai huuhtelu- ja imukahvat, edellyttävät pesuveden suodatusta. Tätä varten ylätasoon suorasuihkulistat on varustettava Mieleltä lisävarusteena saatavalla suodatinputkella A 800. Suodatinputken mukana toimitetaan käyttöohje.

Vaunu sopii käytettäväksi seuraavien desinfektorien kanssa:

- PG 8582
- PG 8582 CD
- PG 8592

Tässä käyttöohjeessa puhdistus- ja desinfiointiautomaateista käytetään nimitystä "desinfektori". Koneessa käsiteltävistä lääkinällisistä tuotteista käytetään yleisnimitystä "välineet", mikäli kulloinkin tarkoitettua tuotetta tai välinettä ei määritellä tarkemmin.

Kysymykset ja tekniset ongelmat

Jos sinulla on kysyttävää tai teknisiä ongelmia, ota yhteyttä Mielen edustajaan. Yhteystiedot löydät desinfektorin käyttöohjeen takakanasta tai osoitteesta www.miele-professional.com.

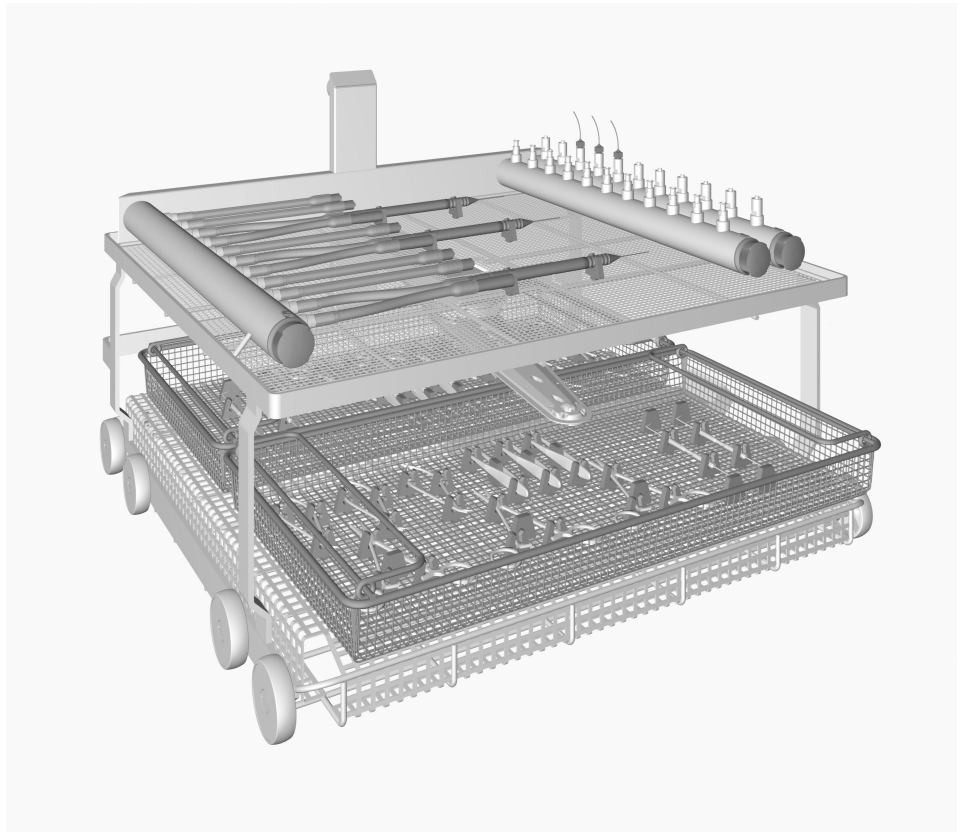

- Suorasuihkuvaunu A 204, jossa kaksi tasoa, korkeus 365 mm, leveys 531 mm, syvyys 542 mm
- Suihkuvarsimagneetit suihkuvarsien valvontaa varten.

Toimituksen sisältö

- E 476, 50 pidikettä mikroinstrumenteille, joiden Ø 4 - 8 mm, voidaan käyttää verkkokoreissa, joiden silmäkoko on 5 mm
- E 477, 20 tukikappaletta mikroinstrumenteille, voidaan käyttää verkkokoreissa, joiden silmäkoko on 5 mm
- 11 Luer-Lock-sovitinta ♀ - Luer-Lock ♂ E 447
- 11 Luer-Lock-sovitinta ♂ - Luer-Lock ♀ E 517
- 6 E 790, 4 liitoskappaletta Luer-Lock ♀ / Luer-Lock ♀
- 5 E 791, 4 liitoskappaletta Luer-Lock ♀ / Luer ♂
- 11 silikoniletkua, joissa Luer-Lock-sovitin ♂ - Luer-Lock ♀, pituus 160 mm

Erikseen ostettavat lisävarusteet

Seuraavat lisävarusteet ja kaikki muut Mielen lisävarusteet voit hankkia suoraan Mieleltä.

- A 800, uudelleenkäytettävä suodatinputki, $\geq 0,07$ mm erotuslevy, pituus 405 mm, \varnothing 22,5 mm
- E 142, DIN-verkkokori, silmäkoko 5 mm, 2 kääntyvää nostokahvaa, korkeus 45/55 mm, leveys, 255 mm, syvyys 480 mm
- E 479, 50 pidikettä mikroinstrumenteille, joiden \varnothing 4 mm, voidaan käyttää verkkokoreissa joiden silmäkoko on 5 mm

Kuljetuspakkauksen uusiokäyttö

Pakkaus suojaa laitetta vaurioilta kuljetuksen aikana. Pakkaukset on valmistettu luonnossa hajoavista ja uusiokäyttöön soveltuvista materiaaleista.

Kun palautat pakkausmateriaalit kiertoon, säästät raaka-aineita ja vähennät syntyvien jätteiden määrää. Miele-kauppiasi huolehtii yleensä kuljetuspakkauksen talteenotosta. Voit myös itse palauttaa materiaalit kierrätykseen.

fi - Tärkeitä turvallisuusohjeita

Lue tämä käyttöohje huolellisesti ennen kuin alat käyttää vaunua. Perehtymällä käyttöohjeeseen vältät mahdolliset vahingot ja vaunun rikkoutumisen. Säilytä tämä käyttöohje huolellisesti.

⚠ Lue ehdottomasti myös desinfektorin käyttöohje – erityisesti kohta "Tärkeitä turvallisuusohjeita".

- ▶ Tätä vaunua saa käyttää ainoastaan käyttöohjeessa mainittuun käyttötarkoitukseen. Vaunun osia, kuten suuttimia, saa vaihtaa vain samanlaisiin alkuperäisiin Miele-varaosiin. Kaikenlainen muu käyttö ja vaunun muuntaminen toiseen käyttötarkoitukseen on ehdottomasti kielletty mahdollisten vaaratilanteiden välttämiseksi. Miele ei vastaa vahingoista, jotka johtuvat vaunun asiattomasta tai käyttöohjeiden vastaisesta käytöstä.
- ▶ Tarkista päivittäin kaikkien vaunujen, korien, moduulien ja telien kunto desinfektorin käyttöohjeen kappaleessa "Huoltotoimet" annettujen ohjeiden mukaan.
- ▶ Käsittele koneessa ainoastaan sellaisia välineitä, jotka valmistajan mukaan kestävät koneellisen desinfiointin, ja noudata kunkin välineen omia puhdistus- ja desinfiointiohjeita. Kertakäyttöisiä välineitä ei saa puhdistaa desinfektorissa!
- ▶ Oftalmologisia välineitä saa puhdistaa ja desinfioida ainoastaan **tätä tarkoitusta varten** asennetussa puhdistus- ja desinfiointiautomaatissa. Tällä tavoin voidaan estää se, ettei muunlaisista välineistä irronneita epäpuhtauksia pääse kapeiden ja onttojen välineiden sisäosiin. Tässä puhdistus- ja desinfiointiautomaatissa ei saa missään tapauksessa käyttää muovikuiduista valmistettuja suojaverkkoja, esim. Mieleen suojaverkkoja A2 A3.
- ▶ Oftalmologisten välineiden käsittelyssä ei missään tapauksessa saa käyttää huuhteluaineita.
- ▶ Käytettävä puhdistus- ja desinfiointiohjelma, johon sisältyy lämpödesinfiointi, on tarvittaessa sopeutettava puhdistettavien välineiden materiaalin laatuun sopivaksi.
- ▶ Toiseksi viimeiseen ja viimeiseen huuhteluun tulee käyttää suoloista puhdistettua vettä aina kun vain mahdollista.

Miele ei ole vastuussa sellaisista esine- ja henkilövahingoista, jotka aiheutuvat siitä, että tätä konetta käytetään käyttöohjeiden tai turvallisuusohjeiden vastaisesti tai muulla tavoin huolimattomasti.

⚠ Silmäkirurgian instrumentteja saa puhdistaa ja desinfioida vain, jos desinfektori on **nimenomaisesti varattu tällaiseen käyttöön**. Näin vältetään siltä, että muista välineistä irtoavat likaantumet tukkisivat onttojen ja kapeiden välineiden sisäosat/-kanavat. Silmäkirurgian instrumenttien kanssa desinfektorissa ei saa missään tapauksessa käyttää tekokuidusta valmistettuja suojaverkkoja, esim. Mielen suojaverkot A 2 tai A 3.

⚠ Silmäkirurgian instrumenttien kanssa ei saa käyttää huuhteluainetta.

Tarkista vaunua täyttäessäsi/ennen ohjelman käynnistämistä:

- Ovatko kaikki huuhteluhylsyt ja suuttimet kunnolla kiinni paikoillaan?

⚠ Jotta kaikkien suihkupidikkeiden pesuveden paine olisi riittävä ja standardien mukainen, jokainen ruuvikiinnitys on varustettava joko suuttimella, sovittimella, Luer-Lock-liitännällä varustetulla silikoniletkulla, sulkutulpalla tai sulkuruuvilla. Vahingoittuneita suuttimia, sovittimia tai Luer-Lock-liitännällä varustettuja silikoniletkuja ei saa missään tapauksessa käyttää.

Tyhjien suihkupidikkeiden tilalle ei tarvitse vaihtaa sulkuruuveja.

- Pääseekö suihkuvarsi pyörimään vapaasti?
- Ovatko suihkuvarren suuttimet auki (ei tukoksia)?
- Onko desinfektoriin asetettu vaunu kytkettyynyt oikein koneen suorasiliitintään?

Oftalmologisten instrumenttien sijoittelu

Noudata aina validoinnin yhteydessä määritettyä täyttötapaa.

⚠ Loukkaantumisvaaran vähentämiseksi korin täyttö tulee aloittaa takareunasta ja tyhjennys etureunasta.

⚠ Varmista vielä ennen onttojen ja kapeiden kappaleiden liittämistä, että pesuvesi pääsee varmasti virtaamaan kappaleiden onttojen sisäosien/kanavien läpi.

Huuhtelee kanyylit sekä muut ontot ja kapeat instrumentit ruiskuttamalla vettä niiden läpi mahdollisimman pian hoitotoimenpiteen jälkeen, mieluiten heti leikkaussalissa. Tämä estää verijäämiä tai käytettyjen lääkeaineiden jäämiä kuivumasta kiinni instrumenttien ahtaisiin sisäosiin, mikä voisi vaarantaa instrumenttien sisäpuolisen puhdistumisen.

⚠ Kapeiden ja onttojen välineiden käsittely edellyttää pesuveden suodatusta. Varusta suorasuihkulistat tätä varten suodatinputkella A 800. Suodatinputkien mukana toimitetaan käyttöohje.

⚠ Yksittäiset välineet eivät saa koskettaa toisiaan käsittelyn aikana.

Onttojen instrumenttien sijoittelu

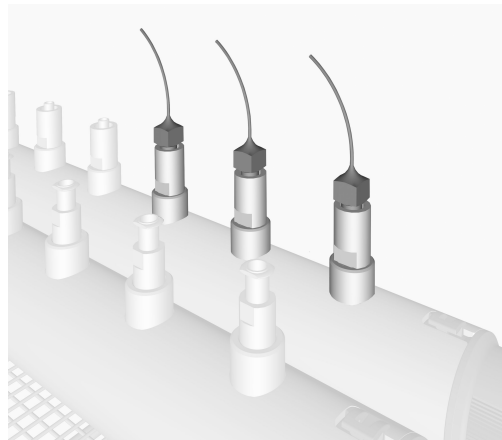

- Ruuvaa Luer-Lock-liitännällä varustetut kanyylit suorasuihkuvaunun ylimmällä tasolla oleviin vastaaviin Luer-Lock-sovittimiin.

Kiinnitä Luer-liitännällä varustetut kanyylit sopivalla liitoskappaleella, esim. Luer-Lock ♀ / Luer ♂, suorasuihkuvaunun Luer-Lock-sovittimiin.

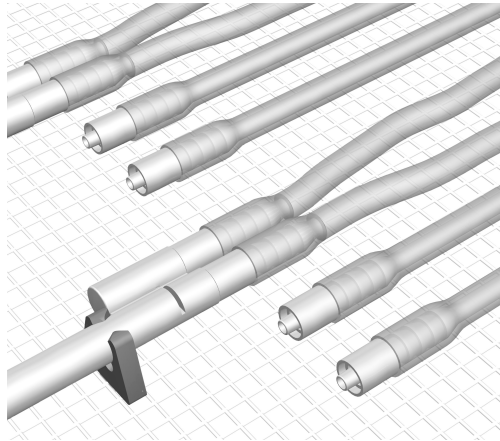

- Ruuvaa pitkät, ontot ja kapeat kappaleet joustaviin letkuliittimiin, joissa on Luer-Lock-sovitin ♂.
- Jos ontossa kappaleessa on useita liitäntöjä (esim. huuhtelu-/imuputket), liitä kukin liitäntä omaan letkuliittimeensä.
- Liitä ontot instrumentit, joissa on ♂ liitäntä liitoskappaleen E 790 Luer-Lock ♀ / Luer-lock ♀ välityksellä letkuliitäntöihin.

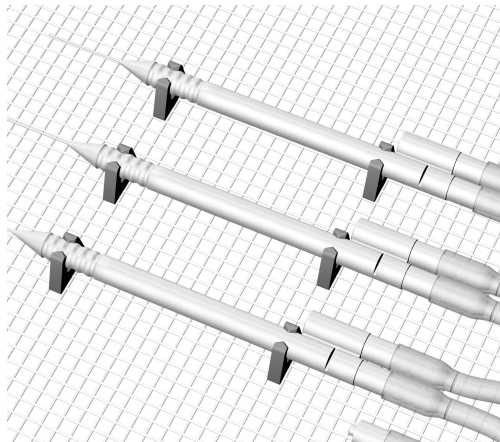

- Kiinnitä ontot kappaleet suorasuihkuvaunun verkkoritilässä oleviin silikonipidikkeisiin.
- Asettele silikonipidikkeet siten, että erikokoiset välineet tulevat riittävästi kauas toisistaan.
- Kierrä ontot instrumentit käsittelyn jälkeen irti pidikkeistä.

⚠ Välineet ja kappaleet, jotka ovat irronneet suuttimista, sovittimista tai pidikkeistä pesun aikana, on käsiteltävä kokonaan uudelleen.

Verkkokori E 142 oftalmologi- sille instrumen- teille

Yksittäiset välineet eivät saa koskettaa toisiaan käsittelyn aikana.

- Kiinnitä kevyet ja hienorakenteiset välineet, joissa ei ole onttoja osia, silikonisten pidikkeiden E 476 tai E 479 ja silikonisten tukikappaleiden E 477 avulla verkkokoreihin.

Jos sijoitat verkkokoreja vaunun alemmalle tasolle, käytä tällöin silikonisia pidikkeitä E 479, jotta välineet pysyvät varmasti paikoillaan.

Jotta vesi pääsee välineisiin joka puolelta:

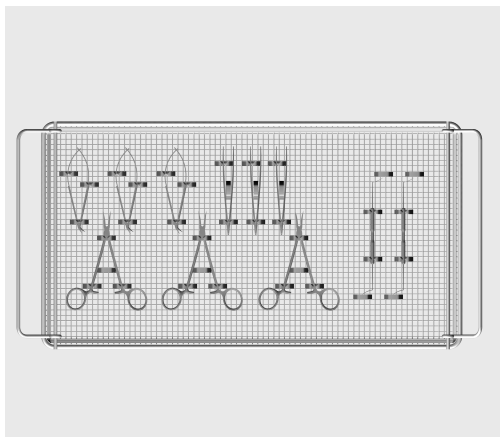

- Aseta nivelletyt instrumentit, kuten sakset, atulat, levittimet tai kolibripinsetit verkkokoreihin avatussa asennossa, jotta niiden pinnat eivät peitä toisiaan.
- Asettele timanttiveitset koreihin ulostyönnettyssä asennossa.

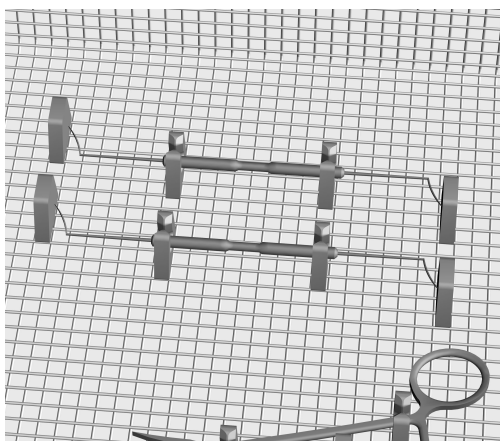

- Varmista suorat välineet vielä silikonisilla tukikappaleilla E 477, jotteivät välineet pääse irtoamaan pidikkeistään.

Muiden valmistajien verkkokorit ja kasetit

Muiden valmistajien verkkokoreja, kasetteja ja muita tarvikkeita saa käyttää Mielen desinfektoreissa vain, kun niiden pesutekninen soveltuvuus on todettu riskianalysissä ja menetelmä validoitu onnistuneesti.

Jos instrumentti ei läpäise testiä

Onttojen instrumenttien puhdistuksen ja desinfioinnin laadunvarmistus

- Puhalla jäännösvesi pois lääketieteellisellä paineilmalla. Samalla tulee varmistetuksi, että kappaleiden sisäosat/kanavat ovat auki.
- Samalla voit testata kappaleista putoavien vesipisaroiden pH-arvon indikaattoripaperilla (jako $\leq 0,5$). pH-arvon tulee olla 5 - 8.
- Jos kappale on tukossa tai se ei läpäise ilmaa kunnolla, poista kappaleen tukkiva partikkeli tai roska käsin.

Tämän jälkeen, myös silloin kun veden pH-arvo poikkeaa neutraalista:

- Puhdista ja desinfioi ontto kappale uudelleen.

Jos pH-arvo poikkeaa toistuvasti neutraalista, ota yhteyttä Miele-huoltoon ongelman analysointia ja poistamista varten.

Mittausaukko pesupaineen mittauksia varten

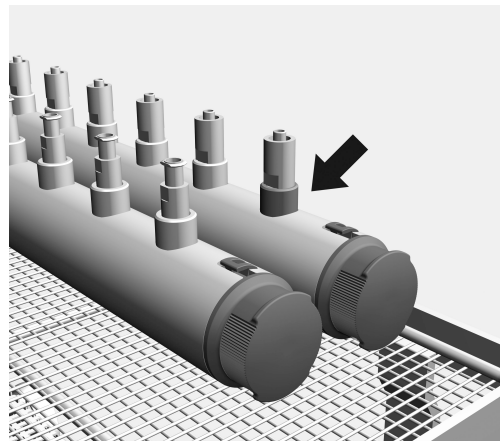

Edessä oikealla oleva aukko toimii pesupaineen mittausaukkona. Kun tehdään normin EN ISO 15883 mukaisia pesutehon mittauksia ja validointoja, pesuv veden paine voidaan mitata tämän aukon kautta.

- Vaihda pesupaineen mittausta varten aukossa oleva suihkupidike Luer-Lock-sovittimeen, esim. E 447.

fr - Table des matières

Remarques concernant le mode d'emploi	59
Champ d'application	60
Questions et problèmes techniques	60
Accessoires fournis	61
Accessoires en option	62
Nos emballages	62
Consignes de sécurité et mises en garde	63
Technique d'utilisation	64
Contrôles à effectuer avant chaque chargement / début de programme	64
Disposer les instruments ophtalmologiques	65
Disposer les instruments à cavité	65
Complément à mailles E 142 pour instruments ophtalmologiques	67
Paniers à mailles et cassettes d'autres fabricants	68
Vérifiez les instruments à cavité dans le cadre du contrôle qualité	68
Accès de mesure de la pression de lavage	68

Avertissements

 Les remarques accompagnées de ce symbole contiennent des informations relatives à la sécurité : elles avertissent qu'il y a risque de dommages corporels ou matériels.
Lisez attentivement ces avertissements et respectez les consignes de manipulation qu'ils contiennent.

Remarques

Les instructions contiennent des informations à respecter impérativement.

Informations supplémentaires et remarques

Les informations supplémentaires et les remarques sont signalées par un simple cadre.

Étapes

Un carré noir précède chaque étape de manipulation.

Exemple :

■ Choisissez une option à l'aide des flèches puis sauvegardez ce réglage en appuyant sur la touche *OK*.

Ecran

Les données transmises à l'écran sont affichées dans une police spéciale, semblable à celle de l'écran.

Exemple :

Menu Réglages .

Ce chariot permet de traiter en machine les produits médicaux réutilisables dans un laveur-désinfecteur Miele. Veuillez respecter les consignes mentionnées au mode d'emploi du laveur-désinfecteur ainsi que les informations communiquées par le fabricant des produits médicaux.

Seule une utilisation adéquate des buses, douilles et adaptateurs et la possibilité de démonter suffisamment les instruments garantit un lavage et une désinfection des parties internes conformes aux normes en vigueur. Procédez à une vérification minutieuse de l'efficacité de traitement. Un simple contrôle visuel ne permet pas de vérifier l'efficacité de traitement. Vous devez contrôler minutieusement cette dernière.

Le chariot à injection A 204 est exclusivement réservé au traitement des instruments ophtalmologiques.

Le chariot à injection est composé de deux niveaux.

Sur le niveau supérieur sont disposés différents raccords pour le traitement des instruments à cavité, tels que les poignées de rinçage et d'aspiration, et les canules. Fixez les adaptateurs en silicone sur la grille et fixez les instruments sur les raccords de tuyaux du chariot à injection.

Le niveau inférieur du chariot à injection est chargé avec des compléments ou des compléments à mailles pour le traitement des instruments sans lumen. Il ne faut pas retirer le support de grille au niveau inférieur.

Les instruments à lumen creux tels que les canules ou les poignées d'aspiration ou de rinçage requièrent une filtration du bain lessiviel. Pour ce faire, les barres à injection du niveau supérieur doivent être équipées de filtre A 800 disponible via la vente d'accessoires Miele. Un mode d'emploi est fourni avec chaque tuyau de filtration.

Le chariot peut être utilisé dans les laveurs-désinfecteurs suivants :

- PG 8582
- PG 8582 CD
- PG 8592

Dans ce mode d'emploi, le laveur-désinfecteur sera désigné comme laveur-désinfecteur. Le terme général "instruments à laver" y sera utilisé pour désigner les instruments médicaux réutilisables dont la nature précise n'est pas spécifiée.

Questions et problèmes techniques

Miele reste à votre disposition pour répondre à vos questions ou vous aider en cas de problème technique. Vous trouverez nos coordonnées à la fin du mode d'emploi du laveur-désinfecteur ou sous www.miele-professional.com.

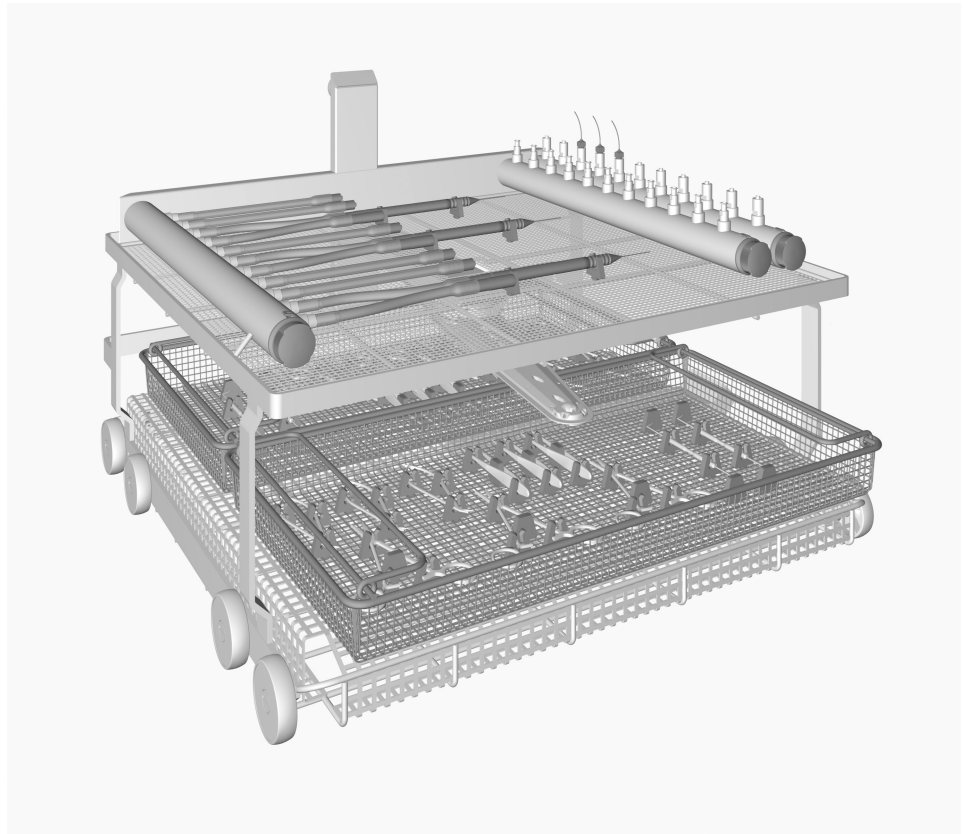

- Chariot à injection A 204 à deux niveaux, hauteur 365 mm, largeur 531 mm, profondeur 542 mm
- Avec aimants de bras de lavage pour le contrôle de bras de lavage

Sont fournis les éléments suivants :

- 1 x E 476, 50 adaptateurs pour micro-instrumentation d'un Ø de 4 à 8 mm, utilisables dans des compléments à mailles avec des mailles de 5 mm
- 1 x E 477, 20 butées pour micro-instrumentation, utilisables dans des compléments à mailles avec des mailles de 5 mm
- 11 x E 447, adaptateur Luer-Lock ♀ pour Luer-Lock ♂
- 11 x E 517, adaptateur Luer-Lock ♂ pour Luer-Lock ♀
- 6 x E 790, 4 éléments de raccord Luer-Lock ♀ / Luer-Lock ♀
- 5 x E 791, 4 éléments de raccord Luer-Lock ♀ / Luer ♂
- 11 tuyaux en silicone avec adaptateur Luer-Lock ♂ pour Luer-Lock ♀, longueur : 160 mm

Accessoires en option

Les accessoires Miele suivants sont disponibles en option :

- A 800, tuyau de filtration réutilisable avec un degré de séparation de $\geq 0,07$ mm, longueur 405 mm, \varnothing 22,5 mm
- E 142, panier à mailles DIN avec mailles de 5 mm et 2 poignées pivotantes, hauteur 45/55 mm, largeur 255 mm, profondeur 480 mm
- E 479, 50 adaptateurs pour micro-instrumentation d'un \varnothing de 4 mm, utilisables dans des compléments à mailles avec des mailles de 5 mm

Nos emballages

Nos emballages protègent votre appareil des dommages pouvant survenir pendant le transport. Nous les sélectionnons en fonction de critères écologiques permettant d'en faciliter le recyclage.

En participant au recyclage de vos emballages, vous contribuez à économiser les matières premières et à réduire le volume des déchets. Votre revendeur reprend vos emballages.

Lisez attentivement ce mode d'emploi avant d'utiliser le chariot à injection. Vous vous protégez et évitez de détériorer votre appareil. Conservez soigneusement ce mode d'emploi.

⚠ Respectez aussi scrupuleusement les instructions du mode d'emploi du laveur-désinfecteur, en particulier les consignes de sécurité et mises en garde.

- ▶ Le chariot ne doit être utilisé que dans le cadre prévu au mode d'emploi. Les éléments qui le composent, tels que les buses par exemple, ne doivent être remplacés que par des pièces d'origine Miele. Toute modification ou autre utilisation du chariot est à proscrire et peut être source de danger pour l'utilisateur. Miele décline toute responsabilité en cas de dommages survenus suite à un défaut d'utilisation ou à une utilisation non conforme.
- ▶ Contrôlez quotidiennement l'état des chariots, paniers, modules et compléments conformément aux consignes du chapitre sur la maintenance du laveur-désinfecteur.
- ▶ Traitez uniquement au laveur-désinfecteur les instruments qui ont été déclarés comme pouvant être traités en machine par le fabricant et suivez les conseils spécifiques d'utilisation de ce dernier. Le traitement des instruments jetables est interdit.
- ▶ Les instruments ophtalmologiques doivent uniquement être traités dans un laveur-désinfecteur prévu à **cet effet**. Ceci afin d'éviter que des salissures provenant d'autres services médicaux se déposent dans les instruments à cavité étroite. Il ne faut en aucun cas utiliser de filets en fibres plastiques tels que les filets de protection Miele A2 ou A3, dans ce laveur-désinfecteur.
- ▶ Lors du traitement d'instruments ophtalmologiques, il ne faut utiliser aucun produit de rinçage pour le dosage.
- ▶ Si vous avez choisi un programme de traitement en machine avec désinfection thermique, vérifiez que ce programme est adapté aux caractéristiques des matériaux de la charge.
- ▶ Le dernier et l'avant-dernier cycle de rinçage doit si possible être effectué avec de l'eau déminéralisée.

Miele ne saurait être tenu pour responsable des dommages qui résulteraient du non-respect des consignes de sécurité et mises en garde.

⚠ Les instruments ophtalmologiques doivent uniquement être traités dans un laveur-désinfecteur prévu **à cet effet**. Ceci afin d'éviter que des salissures provenant d'autres services médicaux se déposent dans les instruments à cavité étroite.

Il ne faut en aucun cas utiliser de filets en fibres plastiques tels que les filets de protection Miele A 2 ou A 3 dans ce laveur-désinfecteur.

⚠ Lors de la préparation d'instruments ophtalmologiques, il faut utiliser aucun produit de rinçage pour le dosage.

Contrôles à effectuer avant chaque chargement / début de programme

- Les dispositifs de nettoyage tels que les douilles ou les gicleurs sont-ils correctement vissés ?

⚠ Afin que la pression de lavage de base soit suffisante, tous les raccords vissés doivent être équipés de gicleurs, adaptateurs, tuyaux en silicone avec adaptateurs Luer-Lock, bouchons ou vis borgnes.

Ne raccordez en aucun cas des dispositifs tels que gicleurs, adaptateurs ou tuyaux en silicone avec adaptateurs Luer-Lock défectueux.

Les dispositifs de lavage qui ne sont pas occupés par des instruments à laver ne doivent pas être fermés par des vis borgnes.

- Le bras de lavage peut-il tourner librement ?
- Les gicleurs des bras de lavage ne sont-ils pas obstrués ?
- Le chariot en place est-il correctement couplé à l'arrivée d'eau du laveur-désinfecteur ?

Disposer les instruments ophtalmologiques

Conformez-vous toujours aux modèles de chargement ayant fait l'objet d'une validation.

⚠ Afin de réduire les risques de blessures au maximum, le chargement devrait toujours se faire de l'arrière vers l'avant et le déchargement dans le sens inverse.

⚠ Avant de raccorder les instruments à cavité, vérifiez que les lumens ou les canaux du bain lessiviel ne sont pas obstrués. Les canules et autres instruments à cavité devraient être rincés très rapidement après l'intervention, si possible encore dans la salle d'opération et à l'aide d'une seringue remplie d'eau. Cela permettra d'éviter que les résidus de sang et de produits utilisés bouchent les canaux et empêchent ainsi le nettoyage correct à l'intérieur des instruments.

⚠ Avant de traiter les instruments de coelochirurgie, il est nécessaire de procéder à une filtration préalable du bain lessiviel. Équipez ainsi chaque barre à injection d'un tuyau de filtration A 800. Un mode d'emploi est fourni avec le tuyau de filtration.

⚠ Les différents instruments ne doivent pas se toucher pendant le traitement.

Disposer les instruments à cavité

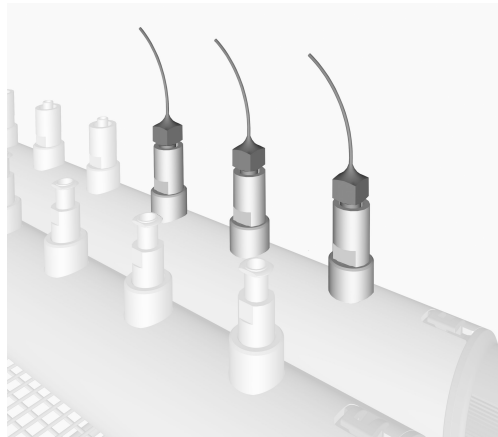

- Vissez les canules avec les raccords Luer-Lock sur les adaptateurs Luer-Lock correspondants sur le niveau supérieur du chariot à injection.

Reliez les canules avec les raccords Luer à l'aide d'un raccord, par ex. Luer-Lock ♀/ Luer ♂, avec l'adaptateur Luer-Lock du chariot à injection.

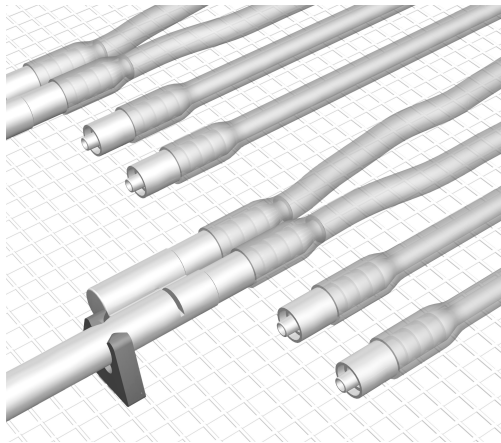

- Vissez les instruments à cavité plus longs sur les raccords de tuyaux flexibles avec les adaptateurs Luer-Lock ♂.
- Pour les instruments à cavité avec plusieurs raccords comme les poignées d'aspiration ou de rinçage, reliez chaque raccord à un raccord de tuyau.
- Reliez les instruments à cavité avec ♂ raccord à l'aide de raccords E 790 Luer-Lock ♀ / Luer-lock ♀ aux raccords de tuyaux.

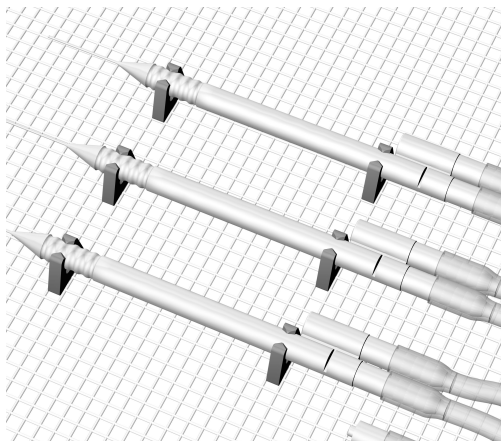

- Fixez les instruments à cavité sur les adaptateurs en silicone sur la grille du chariot à injection.
- Pour cela, insérez les adaptateurs en silicone en fonction de la taille de l'instrument en respectant les espaces nécessaires sur la grille.
- Dévissez les instruments à cavité une fois le traitement terminé.

⚠ Tout instrument qui s'est détaché des buses, des adaptateurs ou des fixations au cours du traitement en machine doit être traité une nouvelle fois.

Complément à mailles E 142 pour instruments ophtalmologiques

Les différents instruments ne doivent pas se toucher pendant le traitement.

- Fixez les instruments légers et fins sans cavités sur les compléments à mailles à l'aide de supports en silicone E 476 ou E 479 ou des dispositifs de blocage en silicone E 477.

Si les compléments à mailles sont rangés dans le niveau inférieur du chariot, il faut utiliser les adaptateurs en silicone E 479 pour maintenir les instruments.

De manière à ce que toutes les surfaces soient atteintes par le bain lessiviel :

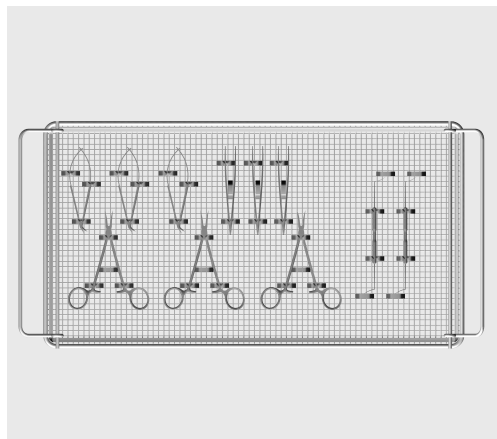

- Les instruments à articulations, tels que les ciseaux, pinces et crochets doivent être disposés dépliés, pour éviter les chevauchements.
- Disposez les couteaux diamantés en position dépliée.

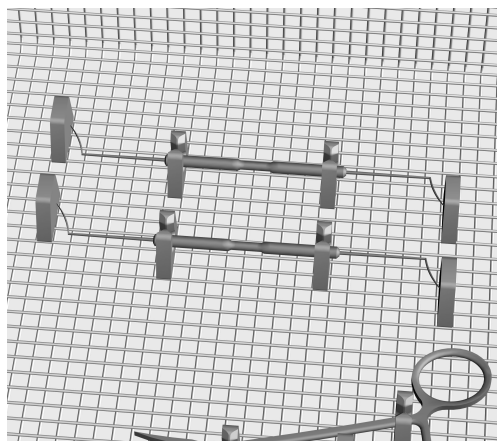

- Fixez les instruments droits en plus avec des adaptateurs en silicone E 477, afin qu'ils ne s'échappent pas des logements pendant le traitement.

Paniers à mailles et cassettes d'autres fabricants

Les paniers à mailles, cassettes et autres compléments de traitement d'autres fabricants peuvent être utilisés pour le traitement d'instruments dans le laveur-désinfecteur Miele, si dans le cadre des risques liés à ce traitement, on constate leurs aptitudes de lavage et si le procédé de lavage a été validé.

Vérifiez les instruments à cavité dans le cadre du contrôle qualité

- Purgez l'eau résiduelle des instruments à cavité avec de l'air comprimée médicale. Cela permet également de vérifier que rien ne bouche.
- On pourra à cette occasion également vérifier le pH des gouttes d'eau évacuées à l'aide d'un papier indicateur (partition $\leq 0,5$). La valeur pH doit être comprise entre 5 et 8.

En cas de résultat de contrôle négatif

- En cas d'obstruction totale ou partielle, éliminez la particule résiduelle à la main.

Ensuite et même en cas de pH différent d'une valeur neutre :

- Traitez de nouveau les instruments à cavité.

Si le pH est à nouveau éloigné d'une valeur neutre, il faudra contacter le SAV Miele pour analyser le problème et trouver une solution.

Accès de mesure de la pression de lavage

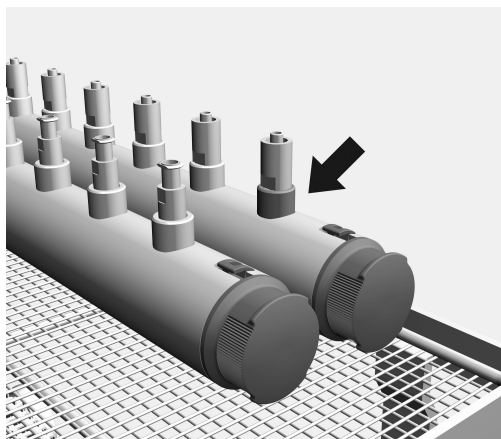

L'ouverture devant à droite sert d'accès de mesure de la pression de lavage. Il a été établi dans le cadre du contrôle des performances et des validations en conformité avec la norme EN ISO 15883 que la pression de lavage pouvait être mesurée à cet endroit.

- Pour mesurer la pression de lavage, vous pouvez remplacer le dispositif de lavage en place par un adaptateur Luer-Lock, tel que le E 447.

Napomene uz upute	70
Opis namjene	71
Pitanja i tehnički problemi.....	71
Sadržaj isporuke	72
Dodatni pribor.....	73
Zbrinjavanje transportne ambalaže	73
Sigurnosne napomene i upozorenja	74
Tehnika primjene	75
Kod punjenja i prije svakog početka programa provjerite:	75
Raspoređivanje oftalmoloških instrumenata	76
Raspoređivanje šupljih instrumenata	76
Sitasta košara E 142 za oftalmološke instrumente	78
Sitaste košare i kasete drugih proizvođača.....	79
Provjera šupljih instrumenata u okviru garancije kvalitete	79
Mjerni pristup za mjerenje tlaka pranja.....	79

Upozorenja

 Napomene istaknute na takav način sadrže informacije vezane za sigurnost. Upozoravaju na moguće ozljede ili štetu. Pažljivo pročitajte upozorenja i poštujujte navedene načine ponašanja i postupanja.

Napomene

Napomene sadrže informacije, koje svakako trebate poštivati.

Dodatne informacije i napomene

Dodatne informacije i napomene označene su jednostavnim okvirom.

Radni koraci

Svakom radnom koraku prethodi crna oznaka u obliku kvadrata.

Primjer:

■ Opciju odaberite pomoću tipke sa strelicom te postavku pohranite s *OK*.

Zaslon

Na zaslonu prikazani izrazi istaknuti su posebnom vrstom odnosno oblikom slova.

Primjer:

Izbornik Postavke .

Pomoću ovih kolica možete strojno obrađivati višekratne medicinske proizvode u Miele uređaju za pranje i dezinfekciju. Pri tome se trebate pridržavati uputa za uporabu uređaja kao i informacija proizvođača medicinskih proizvoda.

Unutarnje čišćenje i dezinfekcija s prikladnim standardom je moguće samo kod instrumenata koji se mogu dostatno rastaviti i uz adekvatno korištenje sapnica, tuljaca za pranje i adaptera. Rezultat obrade unutarnjeg područja instrumenata je u slučaju potrebe potrebno podvrgnuti posebnom, ne samo vizualnom, ispitivanju.

Injektorska kolica A 204 namjenjena su isključivo za obradu oftalmoloških instrumenata.

Injektorska kolica su podijeljena na dvije razine.

Na gornjoj razini su razmješteni različiti priključci za obradu šupljih instrumenata, primjerice instrumenta za ispiranje i usisavanje, te kanila. Silikonski prihvat i rubnici utaknuti u prihvatnu rešetku pritom fiksiraju i osiguravaju instrumente na priključcima za crijevo na injektorskim kolicima.

Donja razina se popunjava umetcima i sitastim košarama za obradu instrumenata bez lumena. Rešetka u donjoj razini ne smije se uklanjati.

Instrumenti uskog lumena, kao primjerice kanile ili instrumenti za ispiranje i usisavanje, zahtijevaju filtraciju otopine za pranje. U tu svrhu injektorske letvice gornje razine moraju biti opremljene s filtrom A 800 dostupnim u Miele dućanima s priborom. Uz filtarsku cijev priložene su vlastite Upute za uporabu.

Kolica su primjenjiva u sljedećim uređajima za pranje:

- PG 8582
- PG 8582 CD
- PG 8592

U nastavku ovih uputa za uporabu uređaj za pranje i dezinfekciju nazivat će se uređaj za pranje. Ako se točno ne definira kakvi se medicinski proizvodi obrađuju, u ovim uputama se za višekratno upotrebljive medicinske proizvode općenito upotrebljava izraz materijal.

Pitanja i tehnički problemi

U slučaju pitanja ili tehničkih problema molimo javite se u Miele. Podatke za kontakt možete pronaći na stražnjoj stranici uputa za uporabu Vašeg uređaja za pranje i dezinfekciju ili na www.miele-professional.com.

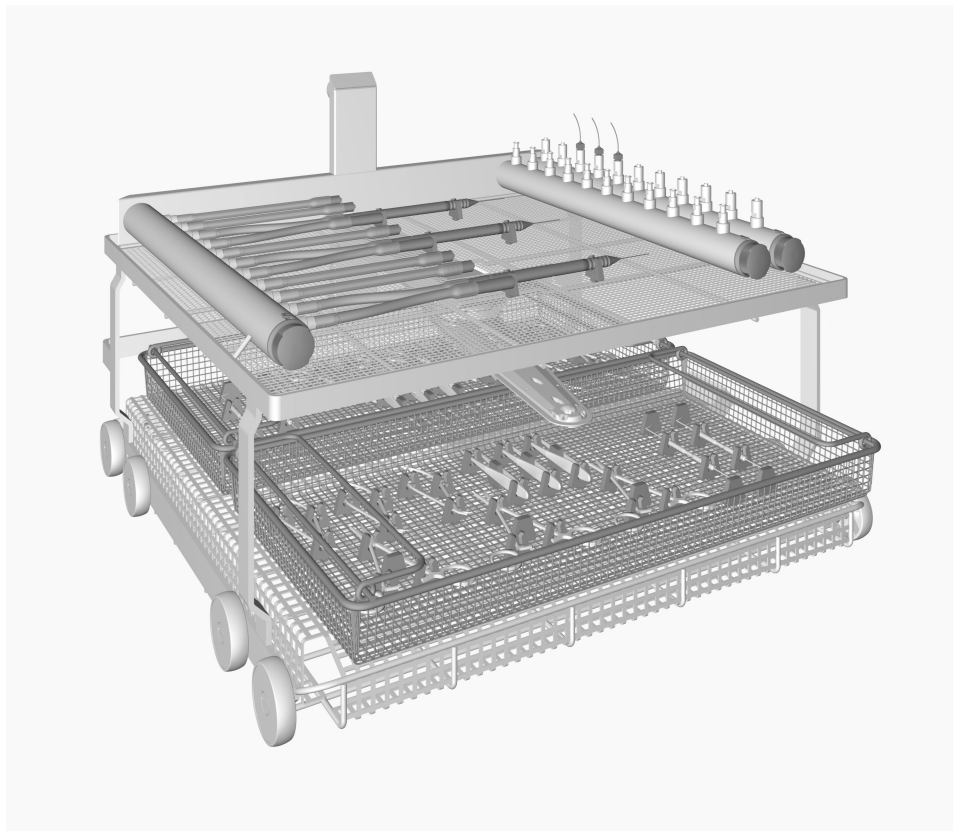

- Injektorska kolica A 204 sa dvije razine, visina 365 mm, širina 531 mm, dubina 542 mm
- sa magnetima za prskalice za nadzor prskalica.

Uz ovaj modul priloženo je sljedeće:

- 1 x E 476, 50 prihvaća za mikro instrumente Ø 4 do 8 mm, za uporabu u sitastim košarama s perforacijama od 5 mm
- 1 x E 477, 20 graničnika za mikro instrumente, za uporabu sitastim košarama s perforacijama od 5 mm
- 11 x E 447, Luer-Lock adapter ♀ za Luer-Lock ♂
- 11 x E 517, Luer-Lock adapter ♂ za Luer-Lock ♀
- 6 x E 790, 4 spojke Luer-Lock ♀ / Luer-Lock ♀
- 5 x E 791, 4 spojke Luer-Lock ♀ / Luer ♂
- 11 silikonska crijeva s Luer-Lock-adapterom ♂ za Luer-Lock ♀, dužine 160 mm

Dodatni pribor

Sljedeći kao i ostali opcionalni pribor možete nabaviti u Miele-u:

- A 800, višekratno upotrebljiva filtarska cijev s odvajanjem od $\geq 0,07$ mm, dužina 405 mm, \varnothing 22,5 mm
- E 142, DIN-sitasta košara s dimenzijama perforacija 5 mm i 2 preklopne ručke, visine 45/55 mm, širine 255 mm, dubine 480 mm
- E 479, 50 prihvata za mikro instrumente \varnothing 4, za uporabu u sitastim košarama s perforacijama od 5 mm

Zbrinjavanje transportne ambalaže

Ambalaža štiti od oštećenja tijekom transporta. Ambalažni materijal odabran je imajući u vidu utjecaj na okoliš i mogućnost zbrinjavanja te se zato može reciklirati.

Recikliranjem ambalažnog materijala štede se sirovine i smanjuje nakupljanje otpada.

hr - Sigurnosne napomene i upozorenja

Pažljivo pročitajte upute za uporabu prije korištenja ovih kolica. Na taj način štitite sebe i izbjegavate štete na kolicima. Brižno čuvajte ove upute za uporabu.

 Pridržavajte se obvezno uputa za uporabu uređaja za pranje i dezinfekciju, posebno sigurnosnih napomena i upozorenja koji se nalaze u njima.

- ▶ Uporaba kolica dozvoljena je isključivo u svrhu koja je navedena u ovim uputama. Komponente, kao što su primjerice sapnice, zamjenjuju se samo Miele priborom ili originalnim zamjenskim dijelovima. Svaki drugi način uporabe, pregradnja i promjene nisu dozvoljeni te mogu biti opasni. Miele ne preuzima odgovornost za oštećenja nastala nepropisnom uporabom ili pogrešnim rukovanjem.
- ▶ Svakodnevno kontrolirajte sva kolica, košare, module i umetke prema naputcima danim u poglavlju "Održavanje" u Uputama za uporabu Vašeg uređaja za pranje.
- ▶ Obradujte isključivo materijal kojeg je dotični proizvođač označio kao materijal koji se može obrađivati u uređaju i pridržavajte se specifičnih napomena za obradu. Nije dozvoljena obrada materijala za jednokratnu uporabu.
- ▶ Obrada oftalmoloških instrumenata vrši se samo za **u tu svrhu** instaliranom uređaju za pranje. Na taj se način sprječava taloženje prljavštine iz drugih disciplina u šuplje instrumente uskog lumena. U tom se uređaju za pranje ni u kom slučaju ne smiju koristiti pokrovne mrežice od umjetnih vlakana, kao primjerice Miele pokrovne mrežice A2 ili A3.
- ▶ Kod obrade oftalmološkog pribora ne smije se dozirati sredstvo za završno ispiranje.
- ▶ Primijenjeni program obrade s termičkom dezinfekcijom mora se po potrebi uskladiti s kvalitetom materijala od kojeg je napravljen pribor koji se pere.
- ▶ Predzadnje i zadnje pranje trebalo bi se vršiti s potpuno demineraliziranom vodom.

Miele ne preuzima odgovornost za štete uzrokovane nepoštivanjem sigurnosnih napomena i upozorenja.

⚠ Obrada oftalmoloških instrumenata vrši se samo za **u tu svrhu** instaliranom uređaju za pranje. Na taj se način sprječava taloženje prijavštine iz drugih disciplina u šuplje instrumente uskog lumena. U tom se uređaju za pranje ni u kom slučaju ne smiju koristiti pokrovne mrežice od umjetnih vlakana, kao primjerice Miele pokrovne mrežice A 2 ili A 3.

⚠ Kod obrade oftalmoloških materijala ne smije se dozirati sredstvo za ispiranje.

Kod punjenja i prije svakog početka programa provjerite:

- Jesu li pripremne naprave, kao što su primjerice tuljci za pranje i sapnice čvrsto zavrnuti?

⚠ Kako bi sve pripremne naprave predavale zadovoljavajući standardizirani tlak pranja, svi vijčani nastavci moraju biti opremljeni sapnicama, adapterima, slikonskim crijevima s Luer-Lock priključkom, poklopcima ili slijepim vijcima.

Ne smiju se koristiti oštećene pripremne naprave kao što su sapnice, adapteri ili silikonska crijeva s Luer-Lock priključkom.

Pripremne naprave koje nisu zaposjednute materijalom ne smiju se nadomjestiti slijepim vijcima.

- Može li se prskalice rotirati bez ometanja?
- Jesu li sapnice na prskalicama prohodne?
- Jesu li ugurana kolica pravilno spregnuta na dovod vode u uređaju za pranje?

Raspoređivanje oftalmoloških instrumenata

Pridržavajte se uvijek u okvirima validacije utvrđenog uzorka punjenja.

⚠ Kako bi rizik od ozljeđivanja održavali što nižim, potrebno je punjenje provoditi od straga prema naprijed, a pražnjenje obrnutim smjerom.

⚠ Prije priključivanja šupljih instrumenata mora se osigurati prohodnost lumena ili kanala za kupku za pranje.

Kanile i ostale šuplje instrumente isprati špricom napunjenom vodom neposredno nakon primjene na pacijentu, po mogućnosti još u operacijskoj sali. Na taj ćete način spriječiti da ostaci krvi ili primijenjenih lijekova začepi uski lumen i na taj način ugroze unutarnje čišćenje.

⚠ Obrada instrumenata uskog lumena zahtijeva filtraciju otopine za pranje. U tu svrhu injezione letvice opremite sa po jednom filtarskom cijevi A 800. Uz filtarsku cijev priložene su vlastite Upute za uporabu.

⚠ Pojedini se instrumenti ne smiju dodirivati tijekom obrade.

Raspoređivanje šupljih instrumenata

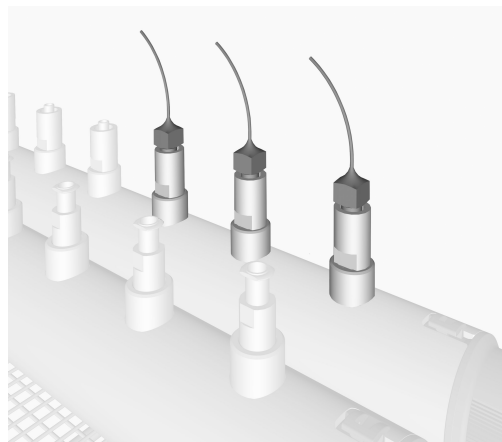

- Kanile s Luer-Lock priključcima pričvrstite na odgovarajuće Luer-Lock adaptere na gornjoj razini injezione kolica.

Kanile s Luer-priključcima povežite s Luer-Lock adapterom injezione kolica pomoću spojnice, primjerice Luer-Lock ♀ / Luer ♂.

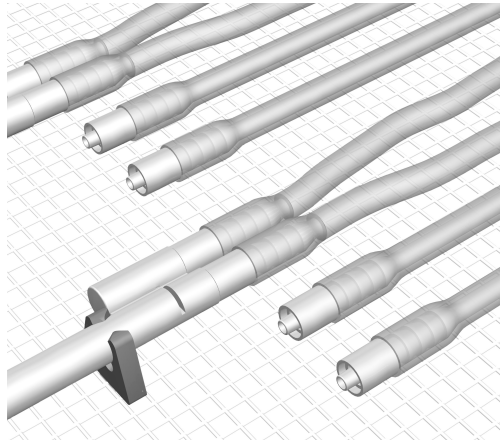

- Duže šuplje instrumente pričvrstite na fleksibilne priključke za crijeva s Luer-Lock adapterom ♂.
- Kod šupljih instrumenata s više priključaka, poput instrumenta za ispiranje i usisavanje, svaki priključak povežite s jednim priključkom za crijevo.
- Šuplje instrumente s ♂ priključkom povežite spojnicama E 790 Luer-Lock ♀ / Luer-lock ♀ s priključcima za crijevo.

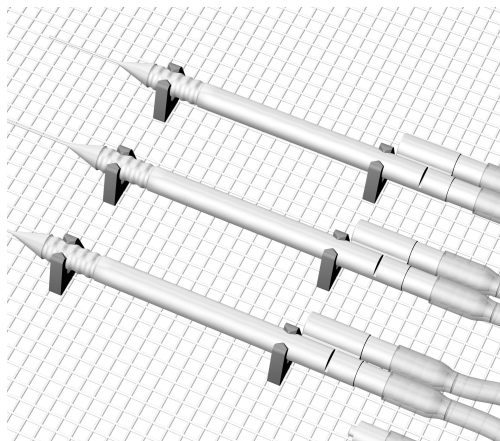

- Šuplje instrumente u silikonskim prihvratima fiksirajte na rešetku injektorskih kolica.
- U tu svrhu silikonske prihvate postavite u odgovarajućem razmaku u rešetku ovisno o veličini instrumenata.
- Po završetku uspješne obrade odvrnite šuplje instrumente.

⚠ Materijali koji se tijekom obrade odvoje od sapnica, adaptera ili prihvata, moraju se još jednom obraditi.

Sitasta košara E 142 za oftalmološke instrumente

Pojedini se instrumenti ne smiju dodirivati tijekom obrade.

- Lagane, osjetljive instrumente bez šupljina fiksirajte u sitastu košaru pomoću silikonskih držača E 476 ili E 479 i silikonskih rubova.

Ako se sitaste košare raspoređuju u donju razinu kolica moraju se koristiti silikonski držači E 479 kako bi se instrumenti osigurali.

Kako bi sve površine bile dostupne mlazovima otopine za pranje:

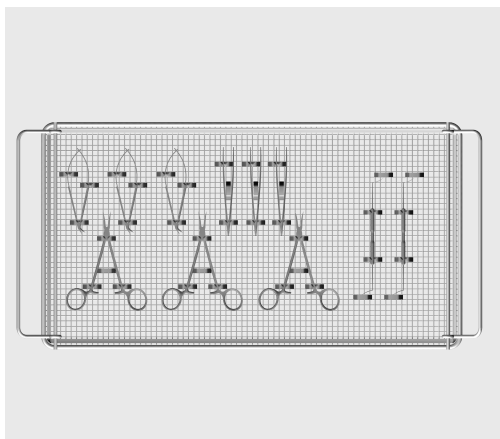

- Instrumenti sa zgobovima, poput primjerice škara ili Kolibri pinceta raspoređuju se rastvoreni kako bi se minimalizirala prekrivena površina.
- Dijamantni nož obrađuje se izvučen.

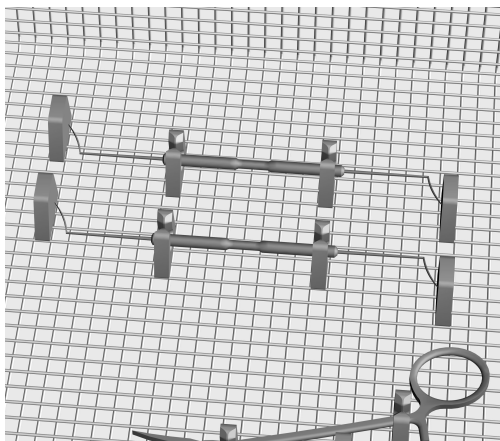

- Ravne instrumente dodatno osigurajte sa E 477 silikonskim rubovima, kako tijekom obrade ne bi ispali iz držača.

Sitaste košare i kasete drugih proizvođača

Sitaste košare, kasete i ostali spremnici za obradu drugih proizvođača mogu se upotrebljavati u Miele uređaju za pranje, kada su u okviru rizika pozitivno ocijenjene njihove tehničke karakteristike vezane za pranje i postupak obrade.

Provjera šupljih instrumenata u okviru garancije kvalitete

- Preostalu vodu ispušite iz šupljih instrumenata pomoću medicinskog komprimiranog zraka. Na taj se način ujedno provjerava i prohodnost.
- Pri tome se eventualno pomoću indikatorskog papira (podijela $\leq 0,5$) može provjeriti pH vrijednost kapljica vode koja izlazi. Vrijednost pH mora biti između 5 i 8.
- Kod začepjenja ili ograničene prohodnosti uzrok odnosno ostatak uklonite ručno.

Kod negativnog rezultata provjere

Potom, i kod odstupanja od neutralne pH vrijednosti:

- Šuplje instrumente obradite još jednom.

Ukoliko pH-vrijednost ponovo odstupa od neutralne, molimo da se za analizu problema i njegovo uklanjanje obratite Miele servisu.

Mjerni pristup za mjerenje tlaka pranja

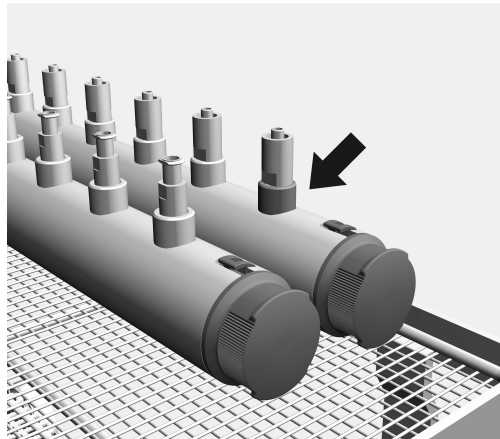

Prihvat sprijeda desno služi kao pristup za mjerenje tlaka pranja. U okvirima ispitivanja učinka i validacije prema EN ISO 15883 može se na ovom pristupu izmjeriti tlak pranja.

- Izmijenite za mjerenje tlaka pranja postojeću pripremljenu napravu za pranje s jednim Luer-Lock adapterom, primjerice E 447.

it - Contenuto

Alcune indicazioni sulle istruzioni d'uso	81
Destinazione d'uso	82
Domande e problemi tecnici.....	82
Dotazione	83
Accessori su richiesta.....	84
Smaltimento imballaggio	84
Indicazioni per la sicurezza e avvertenze	85
Tecnica d'impiego	86
Prima della fase di carico/avvio del programma controllare sempre:	86
Disposizione degli strumenti per oftalmologia	87
Disposizione degli strumenti a corpo cavo	87
Cestino E 142 per strumenti oftalmologici	89
Cestelli filtro e cassette di altri produttori.....	90
Valutare gli strumenti a corpo cavo in base agli standard qualitativi	90
Accesso per la misurazione della pressione di lavaggio	90

Avvertimenti

 Gli avvertimenti (contrassegnati in questo modo) contengono informazioni rilevanti per la sicurezza. Mettono in guardia di fronte a eventuali danni fisici e materiali.

Leggere attentamente gli avvertimenti e osservare le operazioni e le regole di comportamento ivi riportate.

Avvertenze

Le avvertenze contengono informazioni importanti e sono da leggere con particolare attenzione.

Informazioni aggiuntive e annotazioni generali

Le informazioni aggiuntive e le annotazioni generali sono contraddistinte da un semplice riquadro.

Operazioni

A ogni operazione è anteposto un quadrato nero.

Esempio:

■ Selezionare un'opzione con i tasti freccia e memorizzare l'impostazione con *OK*.

Display

Le voci visualizzate a display sono rappresentate da caratteri particolari.

Esempio:

Menù Impostazioni .

Con questo carrello è possibile trattare in modo automatico in una macchina speciale per il lavaggio dispositivi medici riutilizzabili. A tale scopo attenersi anche alle istruzioni d'uso della macchina speciale per il lavaggio e alle informazioni del produttore dei dispositivi medici.

Il lavaggio e la disinfezione interni in base agli standard previsti sono possibili solo con strumenti scomponibili e un adeguato impiego di ugelli, boccole di lavaggio e adattatori. Il risultato di trattamento delle aree interne degli strumenti è eventualmente da sottoporre a un test particolare, non solo visivo.

Il carrello a iniezione A 204 è previsto esclusivamente per il trattamento di strumenti oftalmologici.

Il carrello a iniezione è suddiviso su due livelli.

Sul livello superiore sono disposti vari attacchi per il trattamento di strumenti a corpo cavo, ad es. per aspiratori, manipoli e cannule. Fissare le sedi in silicone sulla griglia e gli strumenti agli appositi attacchi del carrello a iniezione.

Il livello inferiore può essere dotato di inserti e cestini per il trattamento di strumenti senza lumi. Non rimuovere dal ripiano inferiore l'inserito per la griglia.

Strumenti a lumi stretti, ad es. cannule di Sauter o manipoli di lavaggio o di aspirazione, richiedono il filtraggio della liscivia. I listelli a iniezione del livello superiore devono essere dotati del filtro A 800, che si può acquistare come accessorio presso Miele. Al tubo filtro sono allegate istruzioni d'uso separate.

Il carrello può essere applicato sulle seguenti macchine speciali per il lavaggio:

- PG 8582
- PG 8582 CD
- PG 8592

Nelle presenti istruzioni d'uso ci si riferisce all'apparecchiatura sempre con il termine "macchina speciale per il lavaggio". Dispositivi medici riutilizzabili sono definiti genericamente con il concetto di "carico", se non meglio specificati.

Domande e problemi tecnici

Per domande oppure problemi tecnici rivolgersi a Miele. I contatti sono riportati sul retro delle istruzioni d'uso fornite assieme alla macchina oppure sul sito www.miele-professional.com.

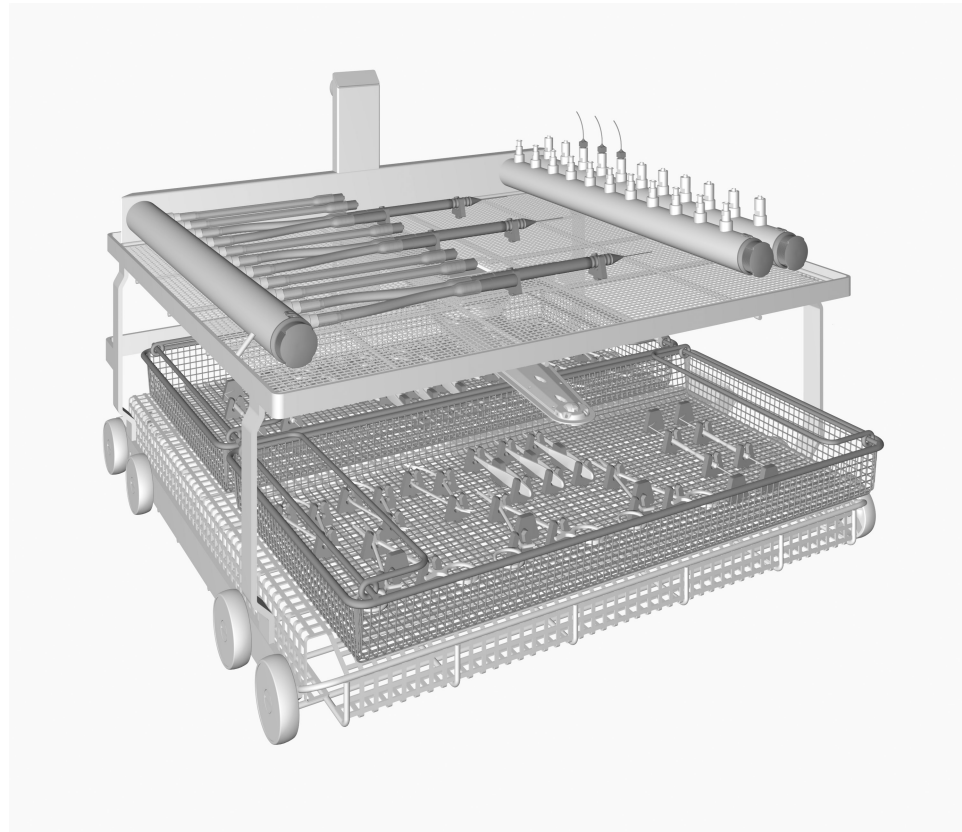

- Carrello a iniezione A 204 con due ripiani, altezza 365 mm, larghezza 531 mm, profondità 542 mm
- con magneti braccio irroratore per il controllo della rotazione.

La dotazione comprende:

- 1 x E 476, 50 supporti per microstrumenti con Ø di 4-8 mm, per cestini con larghezza maglie di 5 mm
- 1 x E 477, 20 fermi per microstrumenti, per cestini con larghezza maglie di 5 mm
- 11 x E 447, adattatore Luer-Lock ♀ per Luer-Lock ♂
- 11 x E 517, adattatore Luer-Lock ♂ per Luer-Lock ♀
- 6 x E 790, 4 raccordi Luer-Lock ♀ / Luer-Lock ♀
- 5 x E 791, 4 raccordi Luer-Lock ♀ / Luer ♂
- 11 tubi in silicone con adattatore Luer-Lock ♂ per Luer-Lock ♀, lunghezza 160 mm

Accessori su richiesta

I seguenti e altri accessori possono essere richiesti a Miele:

- A 800, tubo filtro riutilizzabile con separazione di $\geq 0,07$ mm, lunghezza 405 mm, \varnothing 22,5 mm
- E 142, cestino DIN con larghezza maglie di 5 mm e 2 maniglie ripiegabili per il trasporto, altezza 45/55 mm, larghezza 255 mm, profondità 480 mm
- E 479, 50 supporti per microstrumenti con \varnothing da 4 mm, per cestini con larghezza maglie di 5 mm

Smaltimento imballaggio

L'imballaggio ha lo scopo di proteggere la merce da eventuali danni che potrebbero verificarsi durante le operazioni di trasporto. I materiali utilizzati per l'imballaggio sono riciclabili, per cui selezionati secondo criteri di rispetto dell'ambiente e di facilità di smaltimento finalizzata alla reintegrazione nei cicli produttivi. Conservare l'imballaggio originale e le parti in polistirolo per poter trasportare l'apparecchio anche in un successivo momento. Inoltre è necessario conservare l'imballaggio anche per l'eventuale spedizione al servizio di assistenza tecnica autorizzato Miele in caso di guasti e/o danni.

Riciclare i materiali permette da un lato di ridurre il volume degli scarti mentre dall'altro rende possibile un utilizzo più razionale delle risorse non rinnovabili.

it - Indicazioni per la sicurezza e avvertenze

Leggere con attenzione le istruzioni d'uso prima di utilizzare questo carrello per evitare di danneggiare lo stesso e di mettere a rischio la propria sicurezza. Conservare con cura queste istruzioni per poterle eventualmente passare a un futuro utente.

 Leggere assolutamente le istruzioni d'uso della macchina speciale per il lavaggio, in particolare le istruzioni di sicurezza e avvertenze.

- ▶ Il carrello può essere utilizzato esclusivamente per le applicazioni descritte nelle istruzioni d'uso. I componenti, come p. es. gli ugelli, possono essere sostituiti solo con accessori o pezzi di ricambio originali Miele. Qualsiasi altro tipo di impiego ed eventuali modifiche non sono consentiti e risultano pericolosi. Miele declina ogni responsabilità per danni derivanti da un uso diverso da quello previsto e da errate manipolazioni dei comandi.
- ▶ Controllare ogni giorno tutti i carrelli, i cesti, i moduli e gli inserti in base alle indicazioni riportate al capitolo "Manutenzione" delle istruzioni d'uso della macchina speciale per il lavaggio.
- ▶ Trattare esclusivamente strumenti/dispositivi medici dichiarati esplicitamente riutilizzabili e trattabili in macchina dal relativo produttore e attenersi alle indicazioni da questo fornite. Non è consentito il trattamento di materiale monouso.
- ▶ Il trattamento di strumenti oftalmologici deve avvenire in una macchina speciale per il lavaggio installata appositamente **per questo scopo**. In questo modo si evita che si depositino contaminazioni da altre discipline negli strumenti a corpo cavo a lumi stretti. Non utilizzare in questa macchina speciale per il lavaggio reti di copertura in fibre plastiche, ad es. le reti di copertura Miele A2 o A3.
- ▶ Per il trattamento di strumenti oftalmologici non è possibile dosare brillantante.
- ▶ Il programma utilizzato, preferibilmente con disinfezione termica, deve essere adeguato alla qualità dei materiali di cui sono composti gli strumenti.
- ▶ Il penultimo e l'ultimo ciclo di risciacquo deve essere possibilmente effettuato con acqua demineralizzata.

Miele non risponde per danni causati dal mancato rispetto delle presenti istruzioni per la sicurezza e avvertenze.

⚠ Il trattamento di strumenti oftalmologici dovrebbe essere eseguito solo in una macchina speciale per il lavaggio **dedicata a questa applicazione**. In questo modo si evita che contaminazioni provenienti da altre discipline si depositino negli strumenti a corpo cavo a lumi stretti.

Non utilizzare in questa macchina speciale per il lavaggio reti di copertura in fibre plastiche, come ad es. reti di copertura Miele A 2 oppure A 3.

⚠ Per il trattamento di oggetti oftalmologici non può essere utilizzato alcuni tipo di brillantante.

Prima della fase di carico/avvio del programma controllare sempre:

- I dispositivi di lavaggio come p.es. boccole e ugelli sono avvitati correttamente?

⚠ Per garantire a tutti i dispositivi di lavaggio una pressione di lavaggio sufficiente e standardizzata, dotare tutti gli innesti di ugelli, adattatori, tubi in silicone con attacco Luer-Lock, tappini o viti cieche.

Non utilizzare dispositivi di lavaggio danneggiati come ugelli, adattatori o tubi in silicone con attacchi Luer-Lock.

Non è necessario sostituire i dispositivi di lavaggio senza carico con delle viti cieche.

- Il braccio irroratore ruota liberamente?
- Gli ugelli del braccio irroratore sono ostruiti?
- Il carrello inserito è accoppiato correttamente all'afflusso idrico della macchina speciale per il lavaggio?

Disposizione degli strumenti per oftalmologia

Per le convalide, attenersi sempre ai modelli di carico.

⚠ Per ridurre al massimo il rischio di ferirsi, iniziare a caricare gli inserti partendo da dietro e procedere in avanti verso di sé; viceversa al momento del prelievo procedere dal davanti e proseguire verso il fondo.

⚠ Prima di allacciare gli strumenti a corpo cavo assicurarsi che la liscivia passi attraverso i lumi/i canali.

Servendosi di una siringa risciacquare con dell'acqua, subito dopo il loro utilizzo sui pazienti preferibilmente ancora in ambito OP, le cannule e gli altri strumenti a corpo cavo. In questo modo si evita che i residui di sangue o i resti di medicinali utilizzati ostruiscano i lumi stretti e ne pregiudichino il lavaggio interno.

⚠ Il trattamento di strumenti a lumi stretti richiede un filtraggio della liscivia. Dotare i listelli a iniezione di un tubo filtro A 800 ciascuno. Al tubo filtro sono allegate istruzioni d'uso separate.

⚠ Durante il trattamento gli strumenti non si devono toccare tra loro.

Disposizione degli strumenti a corpo cavo

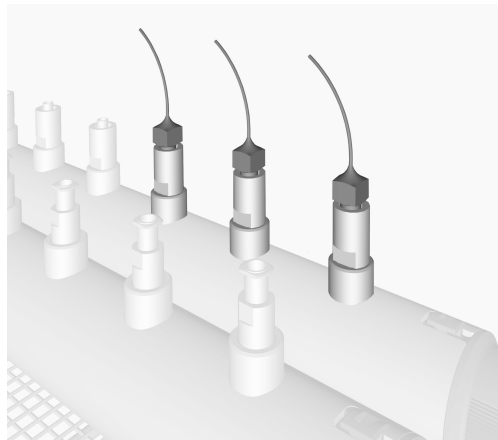

- Avvitare le cannule con attacchi Luer-Lock nei rispettivi adattatori Luer-Lock sul ripiano superiore del carrello a iniezione.

Collegare le cannule con attacchi Luer servendosi del raccordo, ad es. Luer-Lock ♀ / Luer ♂, con l'adattatore Luer-Lock del carrello a iniezione.

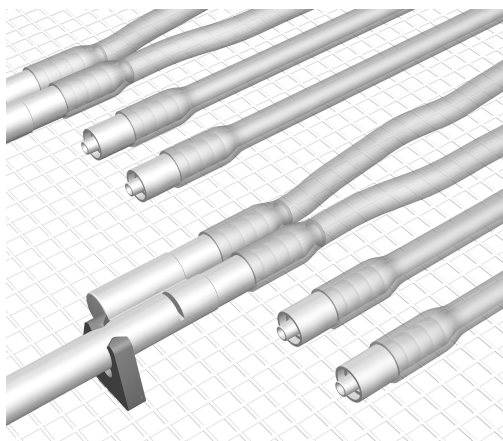

- Avvitare gli strumenti a corpo cavo più lunghi agli attacchi per tubo flessibili dotati di adattatore Luer-Lock ♂.
- Nel caso di strumenti a corpo cavo dotati di più attacchi, come manipoli di lavaggio e di aspirazione, collegare ogni attacco a un attacco tubo.
- Collegare gli strumenti a corpo cavo con attacco ♂ servendosi dei raccordi E 790 Luer-Lock ♀ / Luer-lock ♀ con gli attacchi tubi.

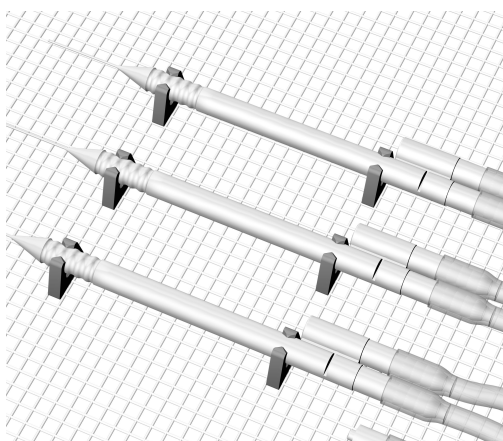

- Assicurare gli strumenti a corpo cavo agli alloggiamenti in silicone sulla griglia del carrello a iniezione.
- A tal fine inserire gli alloggiamenti in silicone sulla griglia alla giusta distanza a seconda della dimensione degli strumenti.
- Al termine del trattamento avvenuto con esito positivo, svitare gli strumenti a corpo cavo.

⚠ Gli strumenti che nel corso del trattamento si sono staccati da ugelli, adattatori o alloggiamenti devono essere sottoposti a nuovo trattamento.

Cestino E 142 per strumenti oftalmologici

Durante il trattamento gli strumenti non si devono toccare tra loro.

- Fissare gli strumenti leggeri, delicati senza corpi cavi servendosi degli inserti in silicone E 476 oppure E 479 e dei fermi in silicone E 477 nei cestini.

Se si dispongono le bacinelle nel ripiano inferiore del carrello, utilizzare gli alloggiamenti in silicone E 479 per assicurare gli strumenti.

Affinché tutte le superfici vengano risciacquate dalla liscivia:

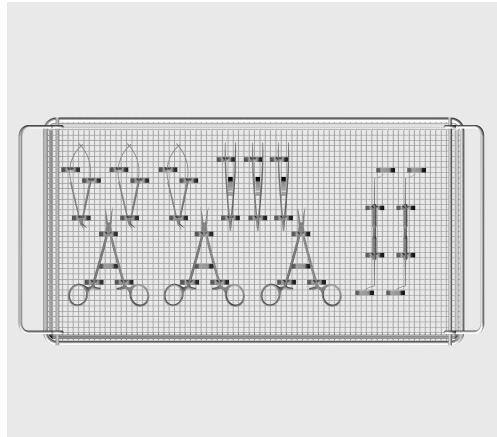

- disporre gli strumenti a snodo, come forbici, specula, specula oftalmici o pinzette colibri aperti per evitare che delle superfici si possano sovrapporre.
- Sistemare i bisturi di diamante in posizione estratta.

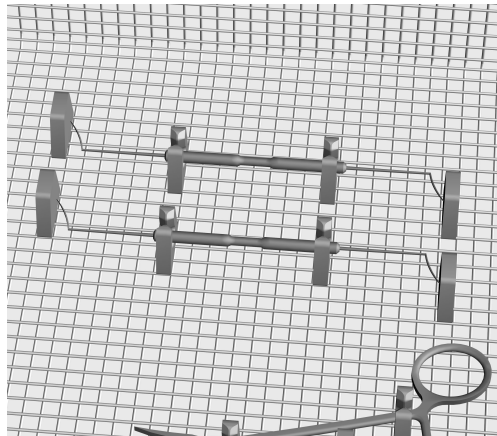

- Assicurare gli strumenti dritti inoltre con i fermi in silicone E 477, di modo che durante il trattamento non possano fuoriuscire dai supporti.

Cestelli filtro e cassette di altri produttori

È possibile utilizzare i cestelli filtro, le cassette e i contenitori di altri produttori per il trattamento degli strumenti nelle macchine speciali per il lavaggio Miele, se all'interno della valutazione dei rischi è stata accertata la loro idoneità alla tecnologia di lavaggio e il processo di trattamento è stato convalidato con esito positivo.

Valutare gli strumenti a corpo cavo in base agli standard qualitativi

- Far fuoriuscire i residui di acqua servendosi di aria compressa medica. In questo modo si testa contemporaneamente anche il libero passaggio degli strumenti cavi.
- È possibile inoltre testare il valore pH delle gocce di acqua che fuoriescono mediante cartine indicatrici (divisione $\leq 0,5$). Il valore pH dovrebbe essere tra 5 e 8.

In caso di esito negativo

- Rimuovere a mano eventuali intasamenti dovuti a particelle e/o residui.

Dopo di che, anche se si è rilevato un valore pH diverso dal neutro:

- sottoporre gli strumenti a corpo cavo a nuovo trattamento.

Qualora il valore pH dovesse nuovamente discostarsi dal neutro, rivolgersi a Miele per l'analisi e la risoluzione del problema.

Accesso per la misurazione della pressione di lavaggio

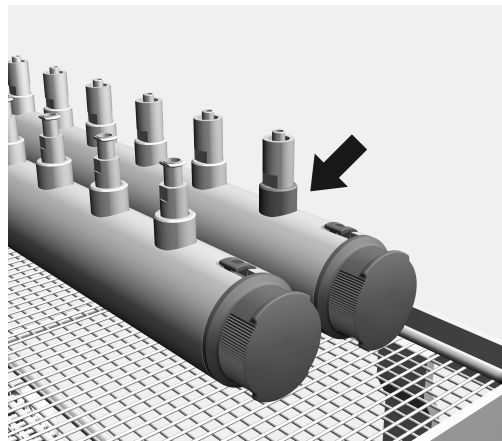

La sede anteriore destra funge da accesso per la misurazione della pressione di lavaggio. Nell'ambito dei test relativi al rendimento e delle convalide in base alla norma EN ISO 15883 da questo accesso è possibile misurare la pressione di lavaggio.

- Per la misurazione della pressione di lavaggio sostituire il dispositivo di lavaggio presente con un adattatore Luer-Lock, p.es. E 447.

Inleiding	92
Bestemming	93
Vragen en technische problemen	93
Bijgeleverd	94
Bij te bestellen accessoires	95
Het verpakkingsmateriaal	95
Veiligheidsinstructies en waarschuwingen	96
Gebruik	97
Controleer bij het beladen en voor elke programmastart:	97
Oogheekundige instrumenten inruimen.....	98
Holle instrumenten inruimen.....	98
Zeefschalen E 142 voor oogheekundige instrumenten	100
Zeefrekken en cassettes van andere fabrikanten.....	101
Controle van holle instrumenten in het kader van de kwaliteitszorg	101
Meetingang voor de spoeldrukmeting.....	101

Waarschuwingen

⚠ Aanwijzingen die op deze manier worden aangeduid, zijn veiligheidsrelevante aanwijzingen. U wordt gewaarschuwd voor mogelijk persoonlijk letsel en materiële schade.
Lees dergelijke waarschuwingen goed en houdt u zich aan de betreffende instructies en gedragsregels.

Opmerkingen

Opmerkingen worden op deze manier aangeduid en bevatten informatie waarmee u speciaal rekening moet houden.

Aanvullende informatie en opmerkingen

Aanvullende informatie en opmerkingen herkent u aan een zwartomlijnd kader.

Handelingen

Voor elke handeling staat een zwart blokje.

Voorbeeld:

- Kies met de pijltoetsen een optie en sla de instelling op met *OK*.

Display

Informatie die op het display van het apparaat verschijnt, herkent u hier aan een speciaal lettertype dat lijkt op het lettertype van het display.

Voorbeeld:

Menu Instellingen | 

Met behulp van deze wagen kunnen voor hergebruik bedoelde medische hulpmiddelen machinaal in een Miele-reinigings- en desinfectieautomaat worden behandeld. Houdt u zich daarbij ook aan de gebruiksaanwijzing van de reinigings- en desinfectieautomaat en de informatie van de fabrikant van de medische hulpmiddelen.

Een correcte reiniging en desinfectie van de binnenkant is alleen mogelijk als de instrumenten voldoende demonteerbaar zijn en als correct gebruik wordt gemaakt van geschikte inspuiters, spoelhuizen en adapters. Het resultaat van de behandeling van de binnenkant moet zo nodig extra worden gecontroleerd, niet alleen visueel.

De injectorwagen A 204 is uitsluitend bedoeld voor de behandeling van oogheeskundige instrumenten.

De injectorwagen is verdeeld in twee niveaus.

Op het bovenste niveau zijn diverse aansluitingen voor het behandelen van holle instrumenten aangebracht, bijv. voor spoel- en zuighandgrepen en canules. De siliconen houders en bevestigingselementen in het rooster fixeren daarbij de instrumenten aan de zuigaansluitingen van de injectorwagen.

Het onderste niveau wordt voorzien van inzetten en zeefschalen voor de behandeling van instrumenten zonder holten. De roosterinzet in het onderste niveau mag niet worden verwijderd.

Bij instrumenten met nauwe holten zoals bijv. sautercanules of spoel- en zuighandgrepen moet het waswater worden gefilterd. Daarvoor moeten de injectoreenheden van het bovenste niveau worden uitgerust met de bij Miele leverbare filters A 800. Bij de filterbuis wordt een eigen gebruiksaanwijzing geleverd.

De wagen is geschikt voor de volgende reinigungsautomaten:

- PG 8582
- PG 8582 CD
- PG 8592

In de rest van deze gebruiksaanwijzing wordt de reinigings- en desinfectieautomaat algemeen als (reinigings-) automaat aangeduid. Voor de voor hergebruik bedoelde medische hulpmiddelen wordt algemeen het begrip "spoelgoed" gebruikt, als de te behandelen voorwerpen niet nader worden gespecificeerd.

Vragen en technische problemen

Neem bij vragen of technische problemen a.u.b. contact op met Miele. De contactgegevens vindt u op de achterzijde van de gebruiksaanwijzing van uw reinigungsautomaat of op www.miele-professional.com.

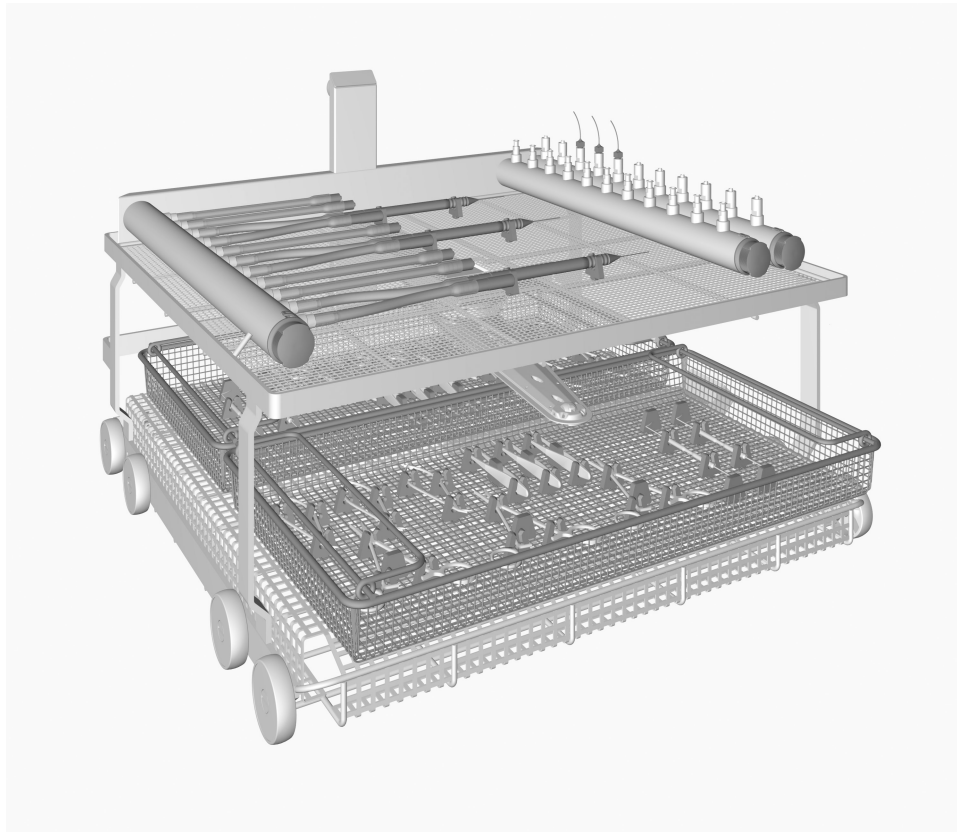

- Injectorwagen A 204 met twee niveaus, hoogte 365 mm, breedte 531 mm, diepte 542 mm
- met sproeiarmmagneten voor de sproeiarmbewaking.

Het volgende wordt bijgeleverd:

- 1 x E 476, 50 houders voor micro-instrumenten met \varnothing 4 tot 8 mm, inzetbaar in zeefschalen met 5 mm maaswijdte
- 1 x E 477, 20 bevestigingselementen voor micro-instrumenten, inzetbaar in zeefschalen met 5 mm maaswijdte
- 11 x E 447, Luer-Lock-adapter ♀ voor Luer-Lock ♂
- 11 x E 517, Luer-Lock-adapter ♂ voor Luer-Lock ♀
- 6 x E 790, 4 verbindingsstukken Luer-Lock ♀ / Luer-Lock ♀
- 5 x E 791, 4 verbindingsstukken Luer-Lock ♀ / Luer ♂
- 11 siliconen slangen met Luer-Lock-adapter ♂ voor Luer-Lock ♀, lengte 160 mm

Bij te bestellen accessoires

De volgende accessoires, evenals andere accessoires zijn bij Miele verkrijgbaar (optioneel):

- A 800, herbruikbare filterbuis met een afscheiding $\geq 0,07$ mm, lengte 405 mm, \varnothing 22,5 mm
- E 142, DIN-zeefschaal met 5 mm maaswijdte en 2 zwenkbare draaggrepen, hoogte 45/55 mm, breedte 255 mm, diepte 480 mm
- E 479, 50 houders voor micro-instrumenten met \varnothing 4 mm, inzetbaar in zeefschalen met 5 mm maaswijdte

Het verpakkingsmateriaal

De verpakking voorkomt transportschade. Het verpakkingsmateriaal is uitgekozen met het oog op een zo gering mogelijke belasting van het milieu en de mogelijkheden voor recycling.

Door hergebruik van verpakkingsmateriaal wordt er op grondstoffen bespaard en wordt er minder afval geproduceerd. Uw vakhandelaar neemt de verpakking over het algemeen terug.

nl - Veiligheidsinstructies en waarschuwingen

Lees de gebruiksaanwijzing aandachtig door voordat u deze wagen gebruikt. Dat is veiliger voor uzelf en u voorkomt schade aan de wagen.
Bewaar de gebruiksaanwijzing zorgvuldig.

 Neem beslist de gebruiksaanwijzing van de reinigingsautomaat in acht – met name de veiligheidsinstructies en waarschuwingen.

- ▶ Deze wagen is uitsluitend bestemd voor het gebruik dat is aangegeven in deze gebruiksaanwijzing. Onderdelen zoals inspuisers, mogen uitsluitend worden vervangen door originele Miele-reserveonderdelen. Ander gebruik, alsmede aanpassingen en wijzigingen zijn niet toegestaan en kunnen gevaarlijk zijn.
Miele kan niet aansprakelijk worden gesteld voor schade die is ontstaan door onjuist gebruik of foutieve bediening.
- ▶ Controleer dagelijks alle wagens, rekken, modules en inzetten volgens de aanwijzingen in het hoofdstuk "Onderhoudsmaatregelen" uit de gebruiksaanwijzing van uw reinigingsautomaat.
- ▶ Behandel alleen spoelgoed dat volgens de betreffende fabrikant geschikt is voor machinale behandeling. Houdt u zich aan de specifieke behandelingsvoorschriften van de fabrikant.
Reinig geen wegwerpproducten in deze automaat.
- ▶ Oogheelkundige instrumenten mogen alleen in een **voor deze toepassing** geïnstalleerde reinigingsautomaat worden behandeld. Zo wordt voorkomen dat verontreinigingen uit andere disciplines in de nauwe, holle instrumenten terechtkomen.
Het gebruik van afdeknetten van kunststofvezels (zoals de Miele-afdeknetten A2 en A3) is in deze automaat niet toegestaan.
- ▶ Bij de behandeling van oogheelkundig spoelgoed mag geen na-spoelmiddel worden gedoseerd.
- ▶ Stem het te gebruiken programma, met bij voorkeur thermische desinfectie, af op de kwaliteit van het materiaal, waarvan het spoelgoed is gemaakt.
- ▶ De voorlaatste en de laatste spoelgang moeten indien mogelijk altijd met demi-water plaatsvinden.

Als de veiligheidsinstructies niet worden opgevolgd, kan Miele niet verantwoordelijk worden gesteld voor schade die daar eventueel het gevolg van is.

⚠ Oogheekundige instrumenten mogen alleen in een **voor deze toepassing** geïnstalleerde automaat worden behandeld. Zo wordt voorkomen dat verontreinigingen uit andere disciplines in de nauwe, holle instrumenten terechtkomen.
Het gebruik van afdeknetten van kunststofvezels (zoals de Miele-afdeknetten A 2 en A 3) is in deze automaat niet toegestaan.

⚠ Bij de behandeling van oogheekundig spoelgoed mag geen na-poelmiddel worden gedoseerd.

Controleer bij het beladen en voor elke programma-start:

- Zijn de spoelsystemen, zoals spoelhuizen en inspuiters er vast ingeschroefd?

⚠ Om te kunnen waarborgen dat alle spoelsystemen over voldoende (gestandaardiseerde) spoeldruk beschikken, moet u op alle schroefaansluitingen inspuiters, adapters, siliconen slangen met Luer-Lock-aansluiting, afsluitdoppen of blindschroeven plaatsen. Gebruik geen beschadigde spoelsystemen zoals inspuiters, adapters en siliconen slangen met Luer-Lock-aansluiting.

Spoelsystemen die u niet voor spoelgoed gebruikt, hoeft u niet door blindschroeven te vervangen.

- Kan de sproeiarm vrij roteren?
- Zijn de sproeikoppen niet verstopt?
- Is de ingeschoven wagen goed op de watertoevoer van de reinigingsautomaat aangesloten?

Oogheelkundige instrumenten inruimen

Houdt u zich aan de beladingsvoorschriften die in het kader van de validatie zijn vastgelegd.

⚠ Ruim het rek van achteren naar voren in en haal het rek in omgekeerde volgorde leeg. De kans op verwondingen is dan het kleinst.

⚠ Vóór de aansluiting van de holle instrumenten moet zijn gewaarborgd dat de lumina of de kanalen goed doorgespoeld kunnen worden.

Canules en andere holle instrumenten moet u meteen na gebruik bij de patiënt (bij voorkeur nog in de OK) met een spuit met water doorspoelen. Zo voorkomt u dat bloedresten of resten van medicijnen de nauwe lumina verstoppen, waardoor de binnenreiniging ongunstig kan worden beïnvloed.

⚠ Voor de behandeling van nauwe instrumenten is een filtering van het waswater nodig. Hiervoor kunnen de injectoreenheden worden uitgerust met een filterbuis A 800. Bij de filterbuis is een aparte gebruiksaanwijzing geleverd.

⚠ De afzonderlijke instrumenten mogen tijdens de behandeling niet met elkaar in aanraking komen.

Holle instrumenten inruimen

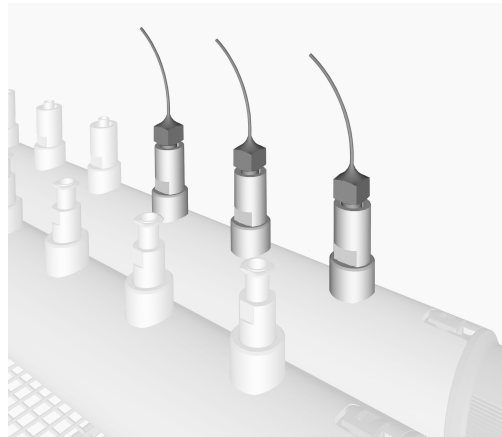

- Schroef canules met Luer-Lock-aansluitingen op de betreffende Luer-Lock-adapters op het bovenste niveau van de injectorwagen.

Canules met Luer-aansluitingen moeten met behulp van een verbindingstuk, bijvoorbeeld Luer-Lock ♀/Luer ♂, met de Luer-Lock-adap-ter van de injectorwagen worden verbonden.

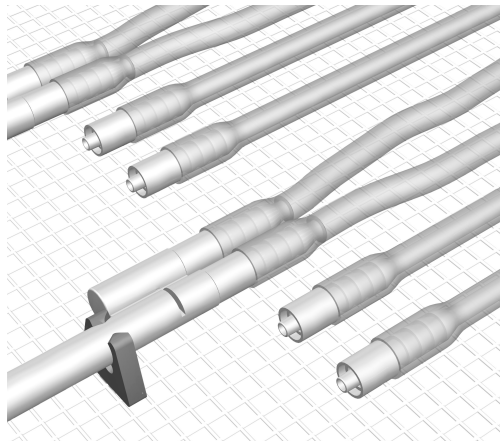

- Lange holle instrumenten moeten aan de flexibele slangaansluitingen met Luer-Lock-adapter ♂ worden geschroefd.
- Bij holle instrumenten met meerdere aansluitingen, zoals spoel-/zuighandgrepen, moet elke aansluiting met een slangaansluiting worden verbonden.
- Verbind holle instrumenten met ♂ aansluiting met behulp van de verbindingstukken E 790 Luer-Lock ♀ / Luer-Lock ♀ met de slangaansluitingen.

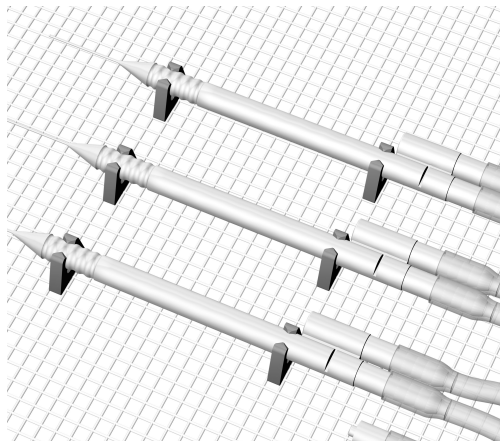

- Fixeer de holle instrumenten in de siliconen houders op het rooster van de injectorwagen.
- Positioneer daartoe de siliconen houders overeenkomstig de grootte van het instrument op passende afstand in het rooster.
- Schroef na succesvolle behandeling de holle instrumenten eraf.

⚠ Spoelgoed dat tijdens de behandeling is losgeraakt van de injectors, adapters of houders, moet opnieuw worden behandeld.

Zeefschalen E 142 voor oog- heelkundige in- strumenten

De afzonderlijke instrumenten mogen tijdens de behandeling niet met elkaar in aanraking komen.

- Fixeer lichte, fijne instrumenten zonder holle ruimtes met behulp van de siliconen houders E 476 of E 479 en de siliconen bevestigingselementen E 477 in de zeefschalen.

Als de zeefschalen op het onderste wagenniveau worden geplaatst, moeten de siliconen houders E 479 worden toegepast om de instrumenten vast te zetten.

Opdat alle vlakken door het waswater worden gespoeld:

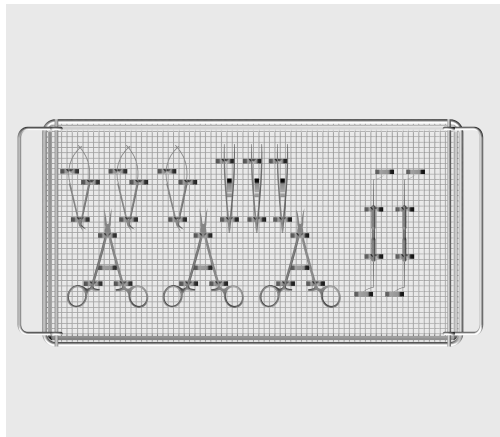

- Plaats scharnierende instrumenten zoals scharen, klemmen en micro-pincetten in geopende toestand zodat zo min mogelijk vlakken elkaar afdekken.
- Ruim diamantmessen uitgeschoven in.

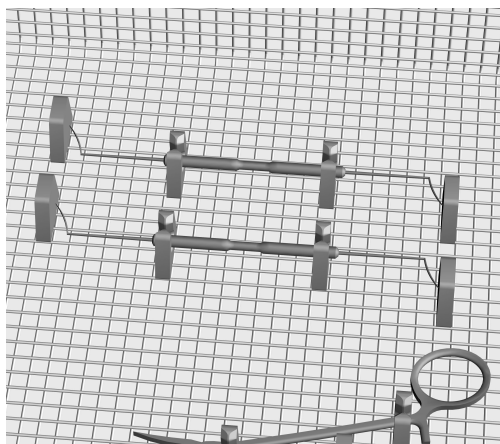

- Gebruik E 477 siliconen bevestigingselementen om rechte instrumenten extra goed vast te zetten zodat deze tijdens de behandeling niet uit de houders kunnen losraken.

Zeeffrekken en cassettes van andere fabrikanten

Zeeffrekken, cassettes en andere behandelingshouders van andere fabrikanten mogen voor de instrumentenbehandeling in Miele-reinigingsautomaten worden gebruikt als in het kader van een risico-analyse is vastgesteld dat ze spoeltechnisch geschikt zijn en de behandelingsmethode die hierbij wordt gebruikt, met succes is gevalideerd.

Controle van holle instrumenten in het kader van de kwaliteitszorg

- Blaas met perslucht die geschikt is voor medische doeleinden het resterende water uit de holle instrumenten. Zo kan tevens worden gecontroleerd of het instrument verstopt is.
- Hierbij kan tevens met indicatorpapier (schaalverdeling $\leq 0,5$) de pH-waarde van het vrijkomende vocht worden bepaald. De pH-waarde dient tussen 5 en 8 te liggen.

Bij een negatief testresultaat

- Als een instrument (gedeeltelijk) verstopt is, moet u de verontreiniging handmatig verwijderen.

Ga daarna (en als de pH-waarde niet correct is) als volgt te werk:

- Behandel de holle instrumenten opnieuw.

Wijkt de pH-waarde herhaaldelijk van de neutrale waarde af, neem dan voor probleemanalyse en -oplossing contact op met Miele.

Meetingang voor de spoeldrukmeting

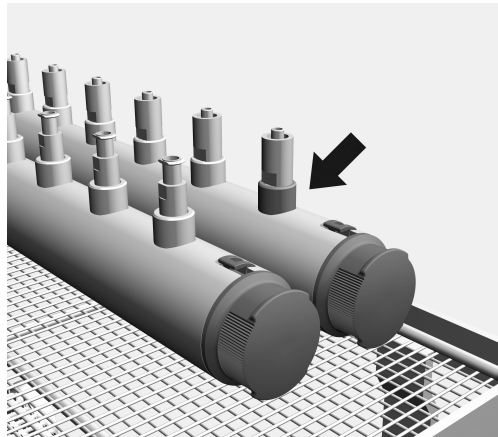

De houder rechts voor dient als toegang voor de spoeldrukmeting. In het kader van prestatietests en validaties conform EN ISO 15883 kan via deze toegang de spoeldruk worden gemeten.

- Verwissel voor de spoeldrukmeting het aanwezige spoelsysteem door een Luer-Lock-adapter, bijv. E 447.

no - Innhold

Henvisninger til veiledningen	103
Anvendelsesområde	104
Spørsmål og tekniske problemer	104
Standardlevering	105
Ekstrautstyr	106
Kassering av transportemballasjen	106
Sikkerhetsregler og advarsler	107
Anvendelsesteknikk	108
Kontroller ved plasseringen og før hver programstart:	108
Plassering av oftalmologiske instrumenter	109
Plassering av hule instrumenter	109
Instrumentrist E 142 for oftalmologiske instrumenter	111
Instrumentkurver og kassetter fra andre produsenter	112
Kontroller hule instrumenter innenfor rammen av kvalitetssikringen	112
Adgang for måling av spyletrykket	112

Advarsler

⚠ Advarslene inneholder informasjon som er viktig for sikkerheten. De advarer mot mulige skader på personer- og materiell. Les advarslene nøye og følg anbefalingene for hva du skal gjøre og hvordan du skal forholde deg.

Henvisninger

Henvisningene inneholder informasjon som man må ta særskilt hensyn til.

Tilleggsinformasjon og anmerkninger

Tilleggsinformasjon og anmerkninger finner du i en enkel ramme.

Handlingsskritt

Foran hvert handlingsskritt står det en svart firkant.

Eksempel:

- Velg en opsjon med piltastene og lagre innstillingen med *OK*.

Display

I bruksanvisningen vises displaytekster med en skrifttype som ligner på den i displayet.

Eksempel:

Meny Innstillinger .

Ved hjelp av denne vognen kan du klargjøre regenererbare medisinprodukter i en Miele rengjørings- og desinfeksjonsautomat. Følg bruksanvisningen til rengjørings- og desinfeksjonsautomaten og informasjonen fra produsenten av medisinproduktene.

Det er kun mulig å rengjøre og desinfisere instrumenter innvendig iht. gjeldende standard, når instrumentene kan legges sammen tilstrekkelig og når dysene, spylehysene og adapterne brukes riktig. Resultatet fra klargjøringen av det innvendige instrumentområdet skal ev. kontrolleres spesielt - ikke bare visuelt.

Injektorvogn A 204 er utelukkende beregnet for klargjøring av oftalmologiske instrumenter.

Injektorvognen er delt inn i to nivåer.

I det øverste nivået (nivå 2) er det forskjellige tilkoblinger for klargjøring av hule instrumenter, f. eks. irrigasjon- og aspirasjonshåndtak og kanyler. Silikonholderne og –stopperne som er festet i underlagsgitteret fester og sikrer instrumentene som er tilkoblet slangetilkoblingene til injektorvognen.

I det nederste nivået (nivå 1) plasseres det innsatser og instrumenter for klargjøring av instrumenter uten hulrom. Gitterinnlegget i nivå 1 må ikke fjernes.

Trange, hule instrumenter, som f. eks. sautterkanyler eller irrigasjon- og aspirasjonshåndtak krever en filtrering av vaskevannet. Da må injektorlistene i nivå 2 utstyres med filtre A 800 (ekstrautstyr) som kan kjøpes hos Miele. Det følger en egen bruksanvisning med filterrøret.

Vognen kan brukes i følgende rengjøringsautomater:

- PG 8582
- PG 8582 CD
- PG 8592

Senere i denne bruksanvisningen blir rengjørings- og desinfeksjonsautomaten betegnet som rengjøringsautomat. Begrepet utensiler brukes generelt om regenererbare medisinprodukter, hvis gjenstandene som skal klargjøres ikke blir definert nærmere.

Spørsmål og tekniske problemer

Ved ytterligere spørsmål eller tekniske problemer, ta kontakt med Miele. Kontaktinformasjon finner du på baksiden av bruksanvisningen til rengjøringsautomaten eller på www.miele-professional.com.

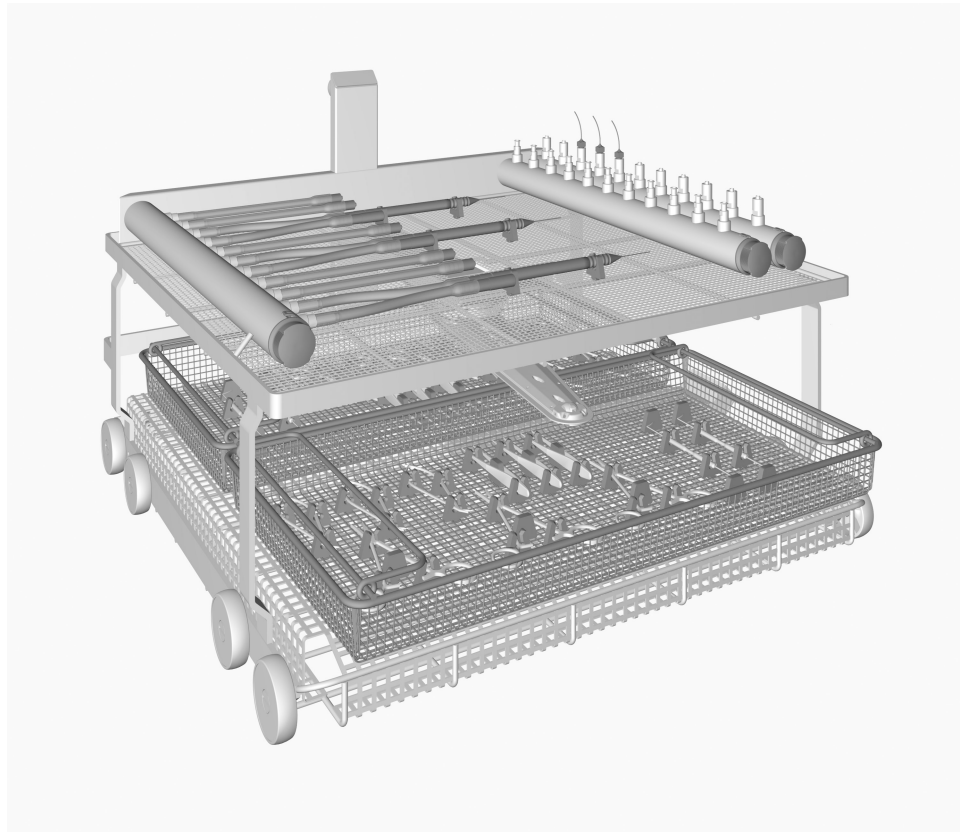

- Injektorvognen A 204 med to nivåer, høyde 365 mm, bredde 531 mm, dybde 542 mm
- med spylearmmagneter for spylearmovervåking.

Med leveringen følger

- 1 x E 476, 50 holdere for mikroinstrumenter med Ø 4 til 8 mm, kan brukes i instrumentrister med 5 mm maskevidde
- 1 x E 477, 20 stoppere for mikroinstrumenter, kan brukes i instrumentrister med 5 mm maskevidde
- 11 x E 447, Luer-Lock-adaptore ♀ for Luer-Lock ♂
- 11 x E 517, Luer-Lock-adaptore ♂ for Luer-Lock ♀
- 6 x E 790, 4 forbindelsesstykker Luer-Lock ♀ / Luer-Lock ♀
- 5 x E 791, 4 forbindelsesstykker Luer-Lock ♀ / Luer ♂
- 11 silikonslanger med Luer-Lock-adaptore ♂ for Luer-Lock ♀, lengde 160 mm

Ekstrautstyr

Følgende utstyr og annet tilbehør kan etter ønske kjøpes hos Miele:

- A 800, gjenbrukbart filterrør med maskevidde på $\geq 0,07$ mm, lengde 405 mm, \varnothing 22,5 mm
- E 142, instrumentrist med 5 mm maskevidde og 2 svingbare håndtak, høyde 45/55 mm, bredde 255 mm, dybde 480 mm
- E 479, 50 holdere for mikroinstrumenter med \varnothing 4 mm, kan brukes i instrumentrister med 5 mm maskevidde

Kassering av transportemballasjen

Emballasjen beskytter mot transportskader. Emballasjematerialene er valgt med sikte på miljøvennlighet og avfallsbehandling og kan derfor gjenvinnes.

Tilbakeføringen av emballasjen til materialkretsløpet sparer råstoff og bidrar til mindre avfall. Forhandleren tar vanligvis emballasjen i retur.

Les bruksanvisningen nøye før du bruker denne vognen. På den måten beskytter du deg selv og unngår skader på vognen. Ta godt vare på bruksanvisningen.

⚠ Les bruksanvisningen til rengjøringsautomaten nøye, og vær spesielt oppmerksom på sikkerhetsreglene og advarslene.

- ▶ Vognen er utelukkende tillatt for de anvendelsesområder som er nevnt i bruksanvisningen. Komponenter som f.eks. dyser, må kun erstattes av Miele-tilbehør eller originale reservedeler. Enhver annen bruk, ombygginger og forandringer er ikke tillatt og kan være farlig. Miele er ikke ansvarlig for skader som skyldes annen bruk enn vognen er bestemt for eller feil betjening.
- ▶ Alle vogner, kurver, moduler og innsatser må kontrolleres daglig iht. opplysningene i kapittelet "Forebyggende vedlikehold" i bruksanvisningen til rengjøringsautomaten.
- ▶ Klargjør kun utensiler, som av hver enkelt produsent er deklartert som mulig å klargjøre for gjenbruk maskinelt, og følg produsentens anvisninger for klargjøring. Engangsinstrumenter må absolutt ikke klargjøres i maskinen.
- ▶ Oftalmologiske instrumenter bør kun rengjøres og desinfiseres i en rengjøringsautomat som er innredet **for slik bruk**. På denne måten forhindrer du at forurensninger fra andre disipliner avleirer seg i de trange hulrommene i instrumentene. Det må ikke brukes dekknett av kunststoffibrer i denne rengjøringsautomaten, som f.eks. Miele dekknett A2 eller A3.
- ▶ Ved klargjøring av oftalmologiske utensiler må det ikke doseres avspenningsmiddel.
- ▶ Klargjøringsprogrammet hvor termisk desinfeksjon foretrekkes, må eventuelt avstemmes til materialkvaliteten til utensilene.
- ▶ Nest siste og siste skylling skal helst skje med demineralisert vann.

Miele kan ikke gjøres ansvarlig for skader som skyldes at sikkerhetsreglene og advarslene ikke blir fulgt.

⚠ Oftalmologiske instrumenter bør kun rengjøres og desinfiseres i en rengjøringsautomat som er innredet **for slik bruk**. På denne måten forhindrer du at forurensninger fra andre disipliner avleirer seg i de trange hulrommene i instrumentene.

Det må ikke brukes dekknett av kunststoffibrer i denne rengjøringsautomaten, som f.eks. Miele dekknett A 2 eller A 3.

⚠ Ved klargjøring av oftalmologiske instrumenter må det ikke brukes avspenningsmiddel.

Kontroller ved plasseringen og før hver programstart:

- Er spyleinnretningene, som f.eks. spylehysene og dysene skrudd godt fast?

⚠ For at alle spyleinnretningene skal ha et tilstrekkelig standardisert spyletrykk, må alle ansatser utstyres med dyser, adaptere, silikonslanger med Luer-Lock-tilkobling, kapper eller blindplugg. Det må ikke brukes skadede spyleinnretninger som dyser, adaptere eller silikonslanger med Luer-Lock-tilkobling.

Spyleinnretninger uten utensiler må ikke erstattes av blindskruer.

- Kan spylearmen rotere fritt?
- Er spylearmdysene frie for tilstoppinger?
- Er vognen som er skjøvet inn, koblet riktig til vannforsyningen i rengjøringsautomaten?

Plassering av oftalmologiske instrumenter

Overhold alltid det plasseringsmønsteret som er fastsatt innenfor rammen av valideringen.

⚠ For å redusere faren for skade, bør utensilene plasseres bakfra og forover og tas ut i omvendt rekkefølge.

⚠ Før hule instrumenter kobles til, må det sikres at vaskevannet kan trenge gjennom hulrommene/kanalene.
Kanyler og andre hule instrumenter bør så raskt som mulig etter anvendelse på pasienten, fortrinnsvis allerede i OP, gjennomskylles ved hjelp av en sprøyte fylt med vann. På denne måten unngår du at trange hulrom blir tilstoppet av blodrester eller rester av anvendte medikamenter, noe som kan utgjøre en risiko for den innvendige rengjøringen.

⚠ Klargjøring av trange, hule instrumenter krever en filtrering av vaskevannet. Injektorlistene må derfor utstyres med et filterrør A 800 hver. Det følger en egen bruksanvisning med filterrøret.

⚠ De enkelte instrumentene må ikke berøre hverandre under klargjøringen.

Plassering av hule instrumenter

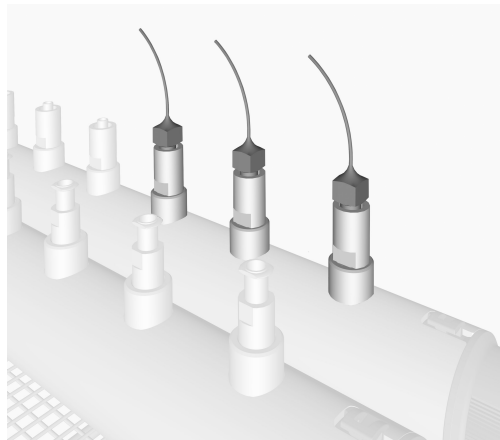

- Skru kanyler med Luer-Lock-tilkoblinger på de tilsvarende Luer-Lock-adapterne i det øverste nivået (nivå 2) i injektorvognen.

Kanyler med Luer-tilkoblinger skal monteres på injektorvognens Luer-Lock-adapter med et forbindelsesstykke, f.eks. Luer-Lock ♀ / Luer ♂.

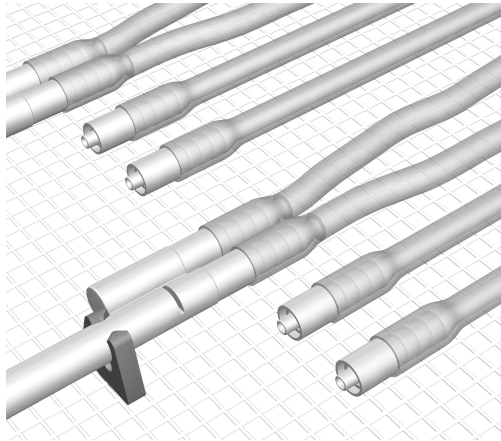

- Lengre hule instrumenter skrues på de fleksible slangetilkoblingene med Luer-Lock-adapter ♂.
- For hule instrumenter med flere tilkoblingspunkter, f.eks. irrigasjon- og aspirasjonshåndtak, skal hvert tilkoblingspunkt forbindes med en slangetilkobling.
- Hule instrumenter med ♂ tilkobling skal kobles til slangetilkoblingene med et forbindelsesstykke E 790 Luer-Lock ♀ / Luer-Lock ♀.

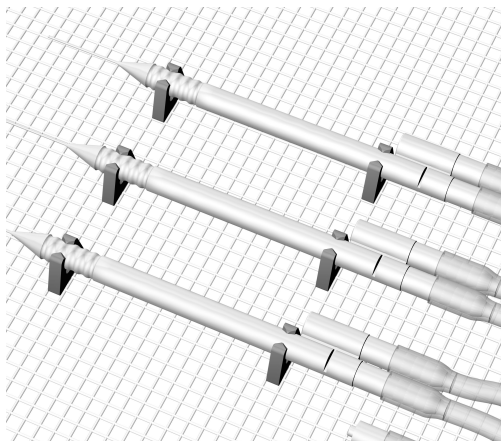

- Fest de hule instrumentene i silikonholderne på injektorvognens underlagsgitter.
- Sett silikonholderne i passende avstand på gitteret iht. størrelsen på instrumentene.
- Skru av de hule instrumentene etter vellykket rengjøring.

⚠ Instrumenter som i løpet av klargjøringen har løsnet fra dysene, adapterne eller holderne må klargjøres en gang til.

Instrumentrist E 142 for oftalmologiske instrumenter

De enkelte instrumentene må ikke berøre hverandre under klargjøringen.

- Lette, fine instrumenter uten hulrom festes i instrumentristene ved hjelp av silikonholderne E 476 eller E 479 og stopperne.

Hvis instrumentristene plasseres i nederste nivå (nivå 1), må instrumentene sikres med silikonholderne E 479.

For at alle flater skal nås av vaskevannet:

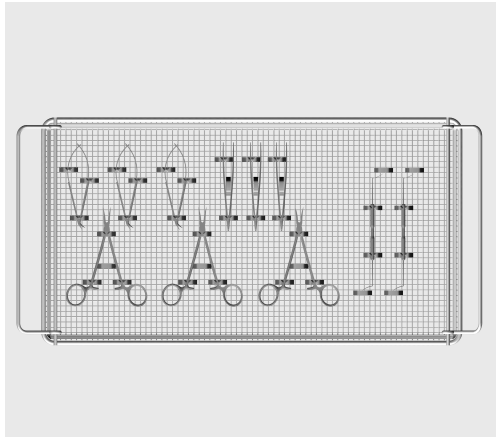

- Leddede instrumenter, som f.eks.: sakser, sperrer, øyelokksperrer eller kolibripinsetter, legges i åpnet stilling for å minimere tildekkede flater.
- Diamantkniver plasseres i instrumentristen når de er helt skjøvet ut.

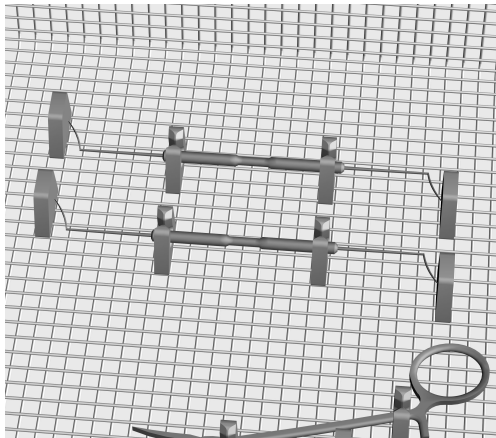

- Rette instrumenter må i tillegg sikres med E 477 silikonstoppere, slik at de ikke kan skli ut av holderne under klargjøringen.

Instrumentkurver og kassetter fra andre produsenter

Instrumentkurver, kassetter og beholdere fra andre produsenter må kun anvendes til klargjøring i rengjøringsautomaten fra Miele, når det er fastslått innenfor rammen av en risikovurdering, at de egner seg for klargjøring og at klargjøringsprosessen ble validert som vellykket.

Kontroller hule instrumenter innenfor rammen av kvalitetssikringen.

- Blås ut restvannet fra de hule instrumentene med medisinsk trykkluft. Samtidig kontrollerer du gjennomtrengeligheten.
- Du kan også kontrollere pH-verdien til vandrdåpene med et indikatorpapir (inndeling $\leq 0,5$). pH-verdien bør ligge mellom 5 og 8.
- Ved tilstopping eller begrenset gjennomtrengelighet, fjern partikkelen som forårsaker tilstoppingen, hhv. motstanden manuelt

Ved negativt testresultat

Deretter, også ved en pH-verdi som avviker fra den nøytrale:

- Klargjør de hule instrumentene en gang til.

Hvis pH-verdien på nytt avviker fra den nøytrale, ta kontakt med Miele for problemanalyse og retting av feilen.

Adgang for måling av spyletrykket

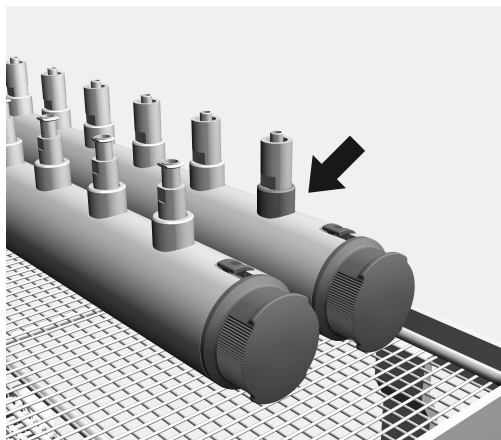

Holderen foran til høyre tjener som adgang for måling av spyletrykket. Innenfor rammen av effektkontroller og valideringer iht. EN ISO 15883, kan spyletrykket måles på denne adgangen.

- For måling av spyletrykket, må spyleinnretningen byttes ut med en Luer-Lock-adappter, f.eks. E 447.

Indicações sobre as instruções	114
Âmbito de aplicação	115
Perguntas e problemas técnicos	115
Equipamento fornecido:	116
Acessórios especiais	117
Eliminação da embalagem de transporte	117
Medidas de segurança e precauções	118
Técnica de aplicação	119
Efectue um controle ao carregar e antes de iniciar o programa:	119
Arrumação de instrumentos oftalmológicos	120
Arrumar instrumentos ocos.....	120
Caixas em rede para instrumentos oftalmológicos.....	122
Cestos em rede e cassetes de outro fabricante	123
Verificar instrumentos ocos no âmbito da segurança de qualidade	123
Acesso para medir a pressão de lavagem	123

Avisos

⚠ As indicações marcadas com este sinal de aviso contêm informações relacionadas com a segurança. Alertando para possíveis danos pessoais e materiais.
Leia os avisos com atenção e observe as indicações mencionadas.

Indicações

As indicações contêm informações que devem ser tidas em conta.

Funções adicionais e observações

Informações adicionais e as observações são apresentadas num quadro.

Passos de actuação

Cada acção é precedida por um quadrado/caixa preta.

Exemplo:

- Seleccione uma opção através das teclas com setas e grave a escolha com *OK*.

Display/visor

Informações que aparecem no visor são indicadas por um tipo de letra especial e que é semelhante ao tipo de letra do visor.

Exemplo:

Menu Regulações .

Com ajuda deste carro pode tratar os dispositivos médicos reutilizáveis nas máquinas Miele de lavar e desinfetar Miele. Para isso deve respeitar as instruções de utilização da máquina de lavar e desinfetar bem como as informações dos fabricantes de dispositivos médicos.

A lavagem interior de instrumentos e a desinfecção só é possível com instrumentos desmontáveis e utilização adequada dos injectores, casquilhos e adaptadores. O resultado de lavagem do interior dos instrumento também deve ser controlado minuciosamente e não só através de controle visual.

O Carro injector A 204 apenas deve ser usado para o processamento de instrumentos oftalmológicos.

O carro injector está dividido em dois níveis.

No nível superior encontra diversas ligações para instrumentos com cavidades/ocos, como por ex. cânulas. Os suportes e batentes de silicone encaixados na grelha fixam e os instrumentos nas ligações das mangueiras do carro injector.

O nível inferior pode ser equipado com complementos e caixas em malha para instrumentos sem lumen. A grade no nível inferior não pode ser retirada.

Instrumentos com Lumen estreito, como por ex. Cânulas Sauter ou pegas de lavagem e sucção, requerem a filtração da água. Para isso a régua injectora do nível superior tem de ser equipada com um filtro A 800 que pode ser obtido nos serviços Miele. O tubo filtro é fornecido com as respectivas instruções de utilização.

O carro é utilizável nas seguintes máquinas de lavar e desinfetar.

- PG 8582
- PG 8582 CD
- PG 8592

Neste livro de instruções a máquina de lavar e desinfetar é designada por máquina de lavar. Os dispositivos médicos reutilizáveis são designados por utensílios caso não sejam definidos pormenorizada-mente.

Perguntas e problemas técnicos

Para qualquer questão ou problema técnico contacte a Miele. Na contra-capla deste livro de instruções encontra os respectivos contactos ou consulte www.miele-professional.com.

pt - Equipamento fornecido:

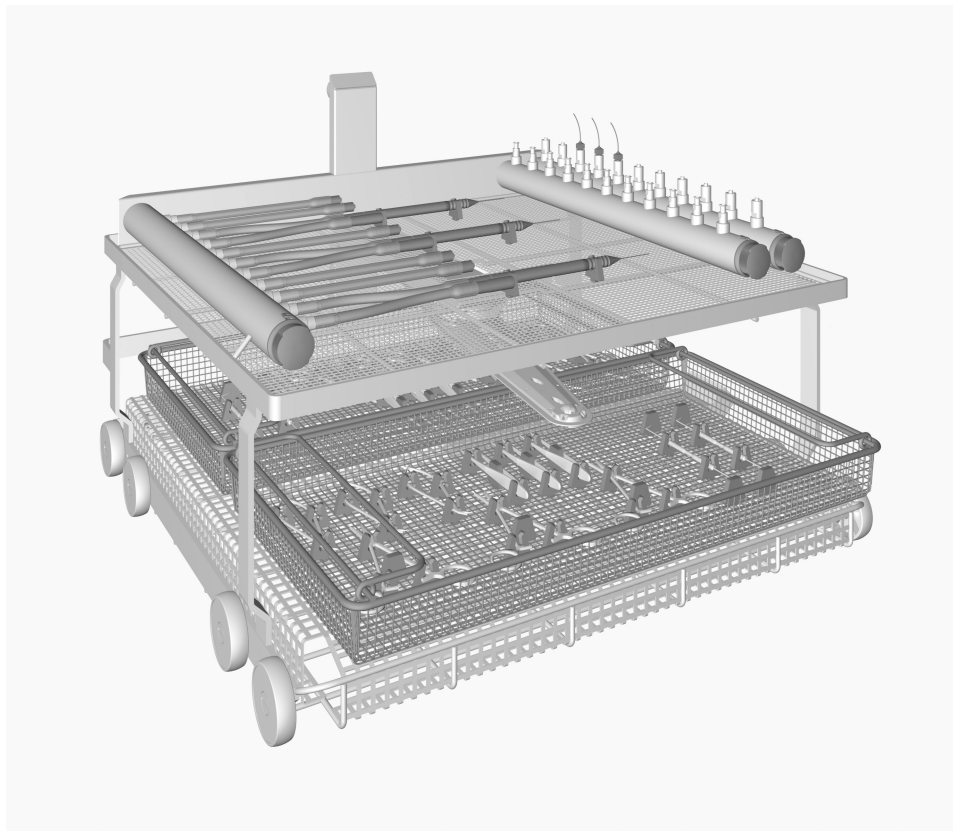

- Carro injectador A 204 com dois níveis, altura 365 mm, largura 531 mm, profundidade 542 mm
- com ímãs dos braços de lavagem para controle do braço de lavagem.

Faz parte do fornecimento

- 1 x E 476, 50 apoios para instrumentos micro com 4 a 8 mm de Ø utilizável em caixas em rede com malha de 5 mm
- 1 x E 477, 20 encostos para instrumentos micro, utilizável em caixas em rede com malha de 5 mm
- 11 x E 447, adaptador Luer-Lock fêmea ♀ para Luer-Lock macho ♂
- 11 x E 517, adaptadores Luer-Lock ♂ para Luer-Lock ♀
- 6 x E 790, 4 Peças de união Luer-Lock ♀ / Luer-Lock ♀
- 5 x E 791, 4 Peças de união Luer-Lock ♀ / Luer ♂
- 11 mangueiras de silicone com adaptador Luer-Lock ♂ para Luer-lock ♀, 160 mm de comprimento

Acessórios especiais

Os seguintes e outros acessórios podem ser adquiridos nos serviços Miele:

- A 800, tubo filtro reutilizável com um grau de separação de $\geq 0,07$ mm, compr. 405 mm, \varnothing 22,5 mm
- E 142, caixas em malha DIN com malha de 5 mm e 2 pegas móveis, alt. 45/55 mm, larg. 255 mm, prof. 480 mm
- E 479, 50 apoios para instrumentos micro com 4 a 8 mm de \varnothing , utilizável em caixas em rede com malha de 5 mm

Eliminação da embalagem de transporte

A embalagem protege contra danos de transporte. Os materiais da embalagem são seleccionados do ponto de vista ecológico e compatibilidade com o meio ambiente e por isso são recicláveis.

A devolução das embalagens ao ciclo de reciclagem contribui para economia de matérias primas e redução de resíduos.

pt - Medidas de segurança e precauções

Leia as instruções de utilização atentamente antes de utilizar este carro. Desta forma não só se protege como evita anomalias no carro.
Guarde o livro de instruções!

⚠ Leia atentamente o livro de instruções da máquina de lavar e desinfectar em especial as medidas de segurança e precauções.

- ▶ O carro só deve ser utilizado para o fim indicado no livro de instruções. Componentes como por ex. os injectores, só podem ser substituídos por peças originais Miele. Qualquer outra utilização, alterações ou modificações não são permitidas e podem ser perigosas. A Miele não pode ser responsabilizada por danos causados por uso inadequado ou utilização incorrecta.
- ▶ Controle diariamente todos os carros, cestos, módulos e complementos de acordo com o indicado no capítulo "Manutenção" do livro de instruções da máquina de lavar e desinfectar.
- ▶ Lave exclusivamente utensílios que estejam declarados pelo fabricante como reutilizáveis e observe as instruções específicas de utilização.
Não é permitida a lavagem de material descartável.
- ▶ A preparação de instrumentos utilizados em oftalmologia deve ser realizada somente em máquinas instaladas **para esse fim**. Desta forma impede que contaminantes de outras disciplinas se depositem nos instrumentos ocios.
Nesta máquina não podem ser utilizadas redes de cobertura em fibras sintéticas como por ex. a rede de cobertura Miele A2 ou A3.
- ▶ No tratamento de instrumentos utilizados em oftalmologia não pode ser doseado produto secante.
- ▶ O programa de lavagem utilizado, de preferência com desinfeção térmica, deve ser adequado à qualidade dos materiais.
- ▶ A penúltima e a última enxaguagem devem ser efectuadas com água desmineralizada.

O fabricante não assume responsabilidade por danos ocorridos devido à não observação das medidas de segurança e precauções.

⚠ O tratamento de instrumentos utilizados em oftalmologia deve ser realizado somente numa máquina **instalado para esta aplicação**. Evitando assim que se acumulem contaminantes de outras disciplinas nos instrumentos de colo estreito.

Em nenhuma circunstância devem ser utilizadas redes de cobertura em fibras sintéticas, como por ex. redes de cobertura Miele A 2 ou A 3.

⚠ Na preparação de instrumentos oftalmológicos não é permitido dosear secante.

Efectue um controle ao carregar e antes de iniciar o programa:

- Os injectores e dispositivos de lavagem como por ex. casquilhos e injectores estão correctamente aparafusados?

⚠ Para que todos os dispositivos de lavagem apresentem uma pressão de lavagem padronizada, é necessário que os diversos conjuntos aparafusáveis sejam equipados com injectores, adaptadores, tubos de silicone com ligação Luer-Lock, tampões ou parafusos falsos.

Não é permitido utilizar dispositivos de lavagem danificados como sejam os injectores, adaptadores ou tubos de silicone com ligação Luer-Lock.

Injectores que não estejam ocupados não necessitam de ser substituídos por parafusos falsos.

- o braço de lavagem roda livremente?
- Os bicos de aspersão do braço de lavagem estão isentos de obstruções?
- O carro introduzido na máquina está bem acoplado à ligação de entrada de água?

Arrumação de instrumentos oftalmológicos

Para a validação mantenha sempre a carga tal como indicado na amostra.

⚠ Para minimizar o risco de lesões, deve efectuar a carga de trás para a frente, e a descarga da frente para trás.

⚠ Antes de colocar os instrumentos ocus, deve ficar assegurada a passagem de água através dos canais Lumen. As cânulas e outros instrumentos com cavidades devem ser enxaguados logo após a utilização, se possível, mesmo na sala de cirurgia e usando uma seringa cheia com água. Desta forma é evitado que restos de sangue ou restos de medicamentos utilizados vão obstruir os canais Lumen estreitos impedindo assim a lavagem correcta do interior.

⚠ A lavagem de instrumentos estreitos requer filtração da água de lavagem. Para este efeito, deve equipar a régua injectora com um tubo filtro A 800. Com o tubo filtro são fornecidas as respectivas instruções de utilização.

⚠ Durante a lavagem os instrumentos não devem entrar em contacto uns com os outros.

Arrumar instrumentos ocus

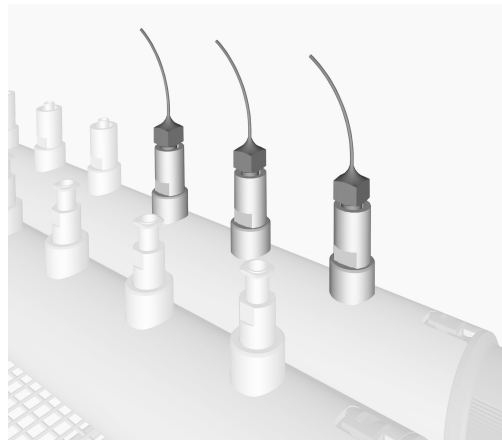

- Aparafusar as cânulas com ligações Luer-Lock aos adaptadores Luer-Lock correspondentes no nível superior do carro injetor.

Ligar as cânulas com ligações Luer utilizando uma peça de ligação, por ex. Luer-Lock ♀ / Luer ♂, aos adaptadores Luer-Lock do carro injetor.

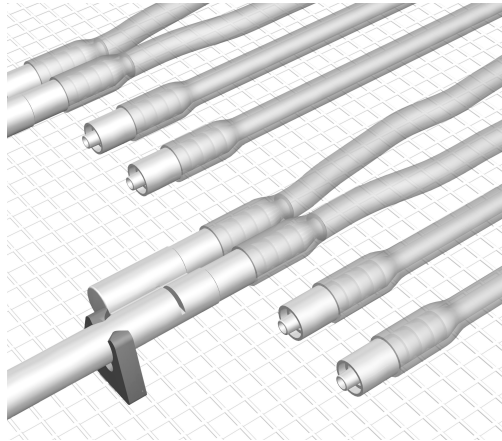

- Instrumentos com cavidades e mais compridos devem ser aparafusados às ligações flexíveis das mangueiras com adaptadores Luer Lock ♂
- No caso de instrumentos ociosos com várias ligações, como pegas de lavagem e de sucção, unir cada ligação com uma ligação de mangueira.
- Ligar os instrumentos ociosos com ♂ ligação com ajuda da peça de ligação E 790 Luer-Lock ♀ / Luer-lock ♀ com a ligação de mangueira.

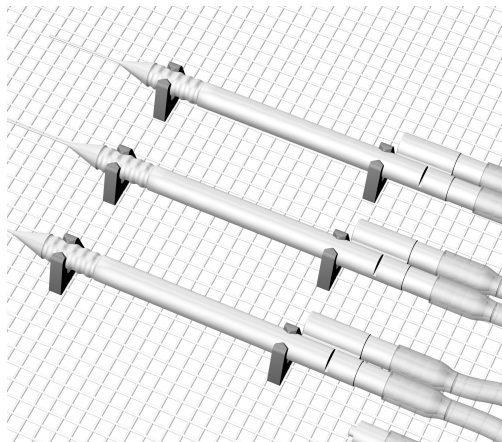

- Fixar os instrumentos com cavidades nos apoios de silicone da grelha do carro injetor.
- Para isso coloque os apoios de silicone na grelha a uma distância adequada e de acordo com o tamanho dos instrumentos.
- No final desparafusar os instrumentos ociosos.

⚠ Utensílios que se tenham soltado dos injectores, adaptadores ou suportes, têm de voltar a ser lavados.

Caixas em rede para instrumentos oftalmológicos

Durante a lavagem os instrumentos não devem entrar em contacto uns com os outros.

- Instrumentos leves e sensíveis sem cavidades são fixos nos apoios em silicone E 476 ou E 479 e encostos em silicone E 477 nas caixas em rede.

Se as caixas em rede forem colocadas no nível inferior do carro, têm de ser utilizados os apoios em silicone E 479 para que os instrumentos fiquem seguros.

Para que toda a superfície seja banhada:

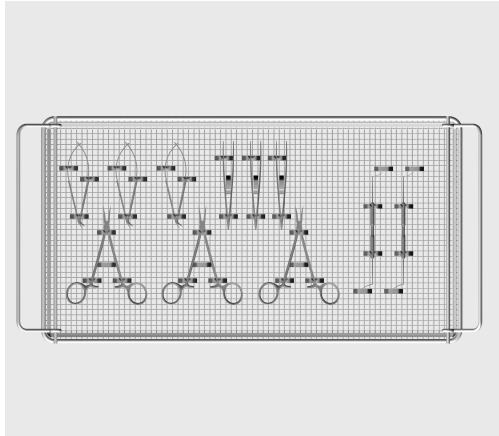

- Instrumentos articulados
- Os bisturis de diamante devem ser colocadas em posição aberta.

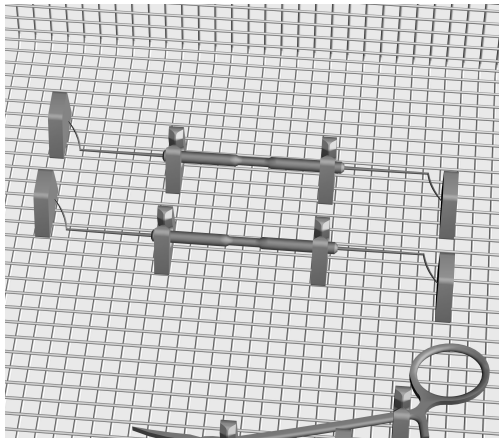

- Instrumentos rectilíneos devem ser adicionalmente travados com E 477 encostos em silicone, por forma a evitar que se soltem dos apoios durante o tratamento.

Cestos em rede e cassetes de outro fabricante

Cestos em rede, cassetes e outros recipientes de outros fabricantes podem ser utilizados para preparação de instrumentos nas máquinas de lavagem e desinfecção Miele quando, em caso de uma avaliação de risco for determinado serem adequados e o método de preparação ser validado com sucesso.

Verificar instrumentos ocios no âmbito da segurança de qualidade

- Utilizando ar comprimido medicinal retire os restos de humidade dos instrumentos ocios. Desta forma verifica se a passagem está desobstruída.
- O valor pH dos pingos de água soltos podem ser verificados com papel indicador (divisão ≤ 0.5). O valor pH deverá situar-se entre 5 e 8.

Testes com resultados negativos

- Em caso de obstrução total ou parcial deve retirar as partículas ou os resíduos manualmente.

Depois disso, mesmo no caso do valor pH ser diferente do neutro:

- Voltar a efectuar a lavagem dos instrumentos ocios.

Se o valor pH for repetidamente diferente do valor neutro, deve ser contactado o serviço de assistência técnica Miele para analisar e solucionar o problema.

Acesso para medir a pressão de lavagem

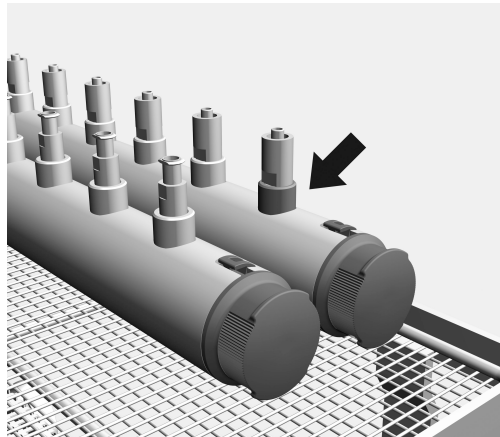

O bocal à frente lado direito é o acesso à medição da pressão de lavagem. No âmbito dos testes de desempenho e validação de acordo com a norma EN ISO 15883, neste acesso pode ser medida a pressão de lavagem.

- Para efectuar a medição da pressão de lavagem substitua o dispositivo de lavagem existente por um adaptador Luer-Lock, E 447 por ex.

Napotki za branje navodil	125
Namen uporabe	126
Vprašanja in tehnične težave	126
Dobavni komplet	127
Dodatna oprema.....	128
Odstranjevanje embalaže	128
Varnostna navodila in opozorila	129
Tehnika uporabe	130
Ob vlaganju predmetov in pred vsakim zagonom programa preverite:	130
Razvrstitev oftalmoloških instrumentov	131
Razvrstitev votlih instrumentov	131
Mrežasti pladenj E 142 za oftalmološke instrumente.....	133
Mrežaste košare in kasete drugih proizvajalcev	134
Preverjanje votlih instrumentov v okviru zagotavljanja kakovosti.....	134
Dostop za merjenje tlaka pomivanja.....	134

Opozorila

⚠ Na ta način označena navodila vsebujejo informacije, pomembne za varnost. Opozarjajo pred možnimi poškodbami oseb in materialno škodo.

Opozorila skrbno preberite in upoštevajte zahteve glede rokovanja in pravil obnašanja, ki jih vsebujejo.

Opombe

Opombe vsebujejo informacije, ki jih morate še posebej upoštevati.

Dodatne informacije in pripombe

Dodatne informacije in pripombe so označene z enostavnim okvirjem.

Koraki ukrepanja

Pred vsakim korakom ukrepanja je črn kvadratik.

Primer:

■ S pomočjo puščice izberite zeleno možnost in shranite nastavitve s tipko *OK*.

Prikazovalnik

Izrazi, ki so izpisani na prikazovalniku, so označeni s posebno pisavo, ki spominja na napise na prikazovalniku.

Primer:

Meni Nastavitve .

S tem vozičkom lahko v Mielejevem pomivalno-dezinfekcijskem stroju pripravljate medicinske pripomočke, ki so primerni za strojno pripravo. Pri tem upoštevajte tudi navodila za uporabo pomivalno-dezinfekcijskega stroja in podatke proizvajalcev medicinskih pripomočkov.

Pomivanje in dezinfekcija notranjosti pripomočkov, skladna s standardi, sta mogoča samo pri ustrezno razstavljenih instrumentih in pravilni uporabi šob, pomivalnih cevk in adapterjev. Rezultat priprave notranjosti instrumentov morate po potrebi preveriti s posebnimi, nevizualnimi preizkusi.

Injektorski voziček A 204 je predviden izključno za pripravo oftalmoloških instrumentov.

Injektorski voziček je razdeljen na dva nivoja.

Na zgornjem nivoju so razvrščeni različni priključki za pripravo votlih instrumentov, npr. za irigacijske in aspiracijske sonde in kanile. Silikonski nastavki in prsloni, ki so vstavljeni v mrežasto podlago, fiksirajo in s tem zavarujejo instrumente na cevni priključki injektorskega vozička.

Spodnji nivo je opremljen z vložki in mrežastimi pladnji za pripravo instrumentov brez lumna. Mrežastega vložka v spodnjem nivoju ne smete odstraniti.

Instrumenti z ozkim lumnom, npr. posebne kanile ali irigacijske in aspiracijske sonde, zahtevajo filtracijo tekočine za pomivanje. Za to morajo biti injektorske letve zgornjega nivoja opremljene s filtrom A 800, ki ga lahko kupite v trgovini z opremo Miele. Filtrski cevi so priložena ločena navodila za uporabo.

Voziček je primeren za uporabo v naslednjih pomivalno-dezinfekcijskih strojih:

- PG 8582
- PG 8582 CD
- PG 8592

V nadaljevanju teh navodil za uporabo je za pomivalno-dezinfekcijski stroj uporabljen izraz stroj. Medicinski pripomočki, primerni za večkratno pripravo, so v teh navodilih za uporabo imenovani na splošno kot predmeti za pomivanje, če niso podrobneje definirani.

Vprašanja in tehnične težave

V primeru vprašanj ali tehničnih težav vas prosimo, da se obrnete na podjetje Miele. Kontaktni podatki so na hrbtni strani navodil za uporabo vašega stroja, poiščete pa jih lahko tudi na spletni strani www.miele-professional.com.

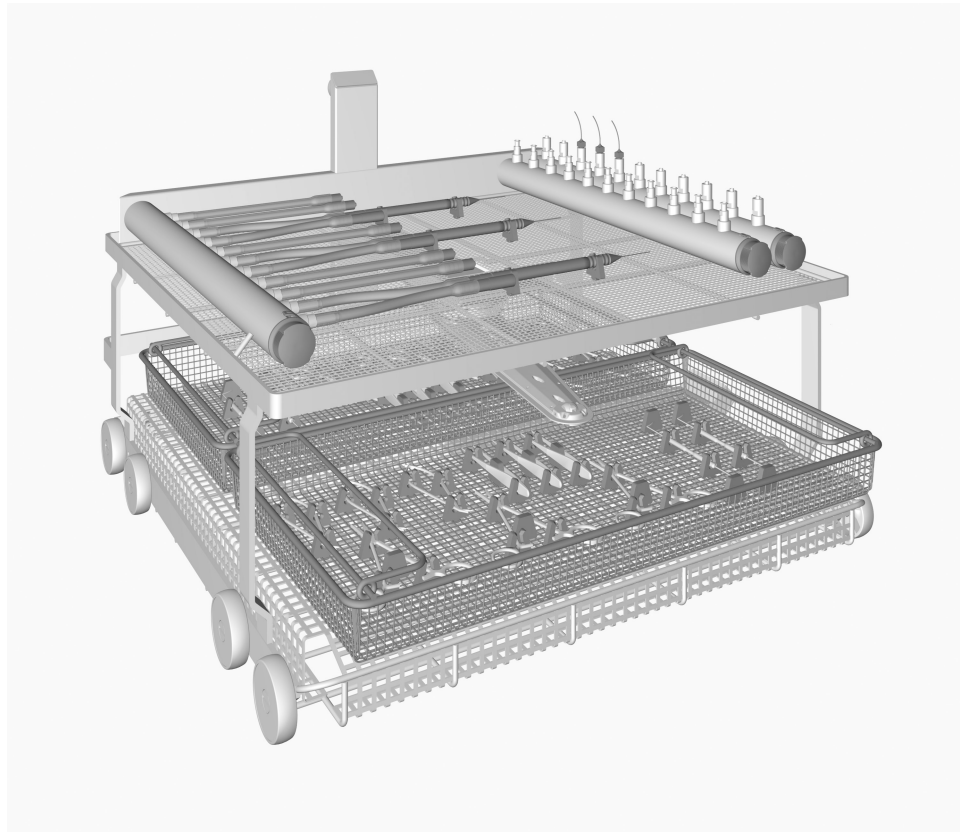

- Injektorski voziček A 204 z dvema nivojema, višina 365 mm, širina 531 mm, globina 542 mm
- z magneti za pršilno ročico, ki omogočajo nadzor pršilne ročice.

Dobavni komplet vsebuje

- 1 x E 476, 50 nastavkov za mikrokirurške instrumente s \varnothing 4 do 8 mm, uporabnih v mrežastih pladnjih z gostoto zank 5 mm
- 1 x E 477, 20 prislonov za mikrokirurške instrumente, uporabnih v mrežastih pladnjih z gostoto zank 5 mm
- 11 x E 447, adapter Luer-Lock ♀ za Luer-Lock ♂
- 11 x E 517, adapter Luer-Lock ♂ za Luer-Lock ♀
- 6 x E 790, 4 vezni kosi Luer-Lock ♀/Luer-Lock ♀
- 5 x E 791, 4 vezni kosi Luer-Lock ♀/Luer ♂
- 11 silikonskih cevi z adapterjem Luer-Lock ♂ za Luer-Lock ♀, dolžina 160 mm

Dodatna oprema

Pri podjetju Miele je opsijsko na voljo naslednja in tudi druga dodatna oprema:

- A 800, filtrska cev za večkratno uporabo s filtriranjem $\geq 0,07$ mm, dolžina 405 mm, \varnothing 22,5 mm
- E 142, DIN-mrežasti pladenj z gostoto zank 5 mm in 2 vrtljivima ročajema, višina 45/55 mm, širina, 255 mm, globina 480 mm
- E 479, 50 nastavkov za mikrokirurške instrumente s \varnothing 4 mm, uporabnih v mrežastih pladnjih z gostoto zank 5 mm

Odstranjevanje embalaže

Embalaža ščiti pred poškodbami med transportom. Embalažni materiali so skrbno izbrani glede na ekološko sprejemljivost in tehnike odstranjevanja, zato jih je mogoče reciklirati.

Z vračanjem embalaže v obtok materialov poskrbite za prihranek surovin in zmanjšanje količine odpadkov.

Preden uporabite ta voziček, pozorno preberite navodila za uporabo. Tako se boste zaščitili pred poškodbami in preprečili škodo na vozičku.

Navodila za uporabo skrbno shranite.

⚠ Obvezno upoštevajte tudi navodila za uporabo stroja, zlasti del z varnostnimi navodili in opozorili.

► Ta voziček lahko uporabljate izključno za področje uporabe, ki je navedeno v teh navodilih. Sestavne dele vozička, kot so šobe, lahko zamenjate samo z originalnimi nadomestnimi deli ali dodatno opremo Miele. Vsaka drugačna uporaba, predelava ali sprememba ni dovoljena in je lahko nevarna.

Miele ne odgovarja za škodo, ki je posledica nepravilne uporabe ali napačnega upravljanja.

► Vse vozičke, košare, module in vložke morate vsak dan preveriti skladno s podatki v poglavju "Vzdrževalni ukrepi" v navodilih za uporabo vašega stroja.

► Pripravljajte izključno predmete za pomivanje, ki so jih njihovi proizvajalci deklarirali kot primerne za strojno pripravo, in upoštevajte njihove posebne napotke.

Priprava materialov za enkratno uporabo ni dovoljena.

► Priprava oftalmoloških instrumentov lahko poteka samo v stroju, ki je nameščen **posebej za ta namen**. Tako preprečite, da bi se v votlih instrumentih z ozkim lumnom odlagale nečistoče z drugih področij. V tem stroju nikakor ne smete uporabljati mrež iz plastičnih vlaken, kot sta krovni mreži Miele A2 ali A3.

► Pri pripravi oftalmoloških instrumentov ne smete dozirati sredstva za izpiranje.

► Uporabljeni program priprave s termično dezinfekcijo morate po potrebi prilagoditi lastnostim materiala predmetov za pomivanje.

► Predzadnje in zadnje izpiranje morata po možnosti potekati s povsem razsoljeno vodo.

Miele ne odgovarja za škodo, ki je posledica neupoštevanja varnostnih navodil in opozoril.

⚠ Priprava oftalmoloških instrumentov se lahko izvaja samo v stroju, ki je postavljen **za ta namen**. S tem se izognete temu, da bi se nečistoče z drugih področij uporabe odlagale v votlih instrumentih z ozkim lumnom.

V nobenem primeru v tem stroju ne smete uporabljati mrež iz plastičnih vlaken, npr. mrež Miele A 2 ali A 3.

⚠ Pri pripravi oftalmoloških instrumentov ne smete dodajati sredstva za izpiranje.

Ob vlaganju predmetov in pred vsakim zagonom programa preverite:

- Ali so priprave za pomivanje, kot so pomivalne cevke in šobe, trdno priviti?

⚠ Da bo v vseh pripravah za pomivanje zadosten standardizirani tlak pomivanja, morajo biti vsi navojni nastavki opremljeni s šobami, adapterji, silikonskimi cevkami s priključki Luer-Lock, zapornimi kapami ali slepimi vijaki.

V stroju ne sme biti nameščena nobena poškodovana priprava za pomivanje, npr. šoba, adapter ali silikonska cevka s priključkom Luer-Lock.

Priprav za pomivanje, ki niso zasedene, ne smete nadomestiti s slepimi vijaki.

- Ali se lahko pršilna ročica neovirano vrti?
- Ali so šobe pršilne ročice prosto prehodne?
- Ali je voziček, ki ste ga potisnili v stroj, pravilno priklopljen na dovod vode?

Razvrstitev oftalmoloških instrumentov

Vedno se držite vzorca vlaganja predmetov, določenega v okviru validacije!

⚠ Da bo tveganje za poškodbe ves čas na minimalni ravni, predmete vlagajte od zadaj naprej, iz vozička pa jih jemljite v obratnem vrstnem redu.

⚠ Preden votle instrumente priklopite, morate zagotoviti prehodnost njihovega lumna ali kanalov za tekočino za pomivanje. Kanile in druge votle instrumente po možnosti čim prej po uporabi na pacientu, če se da, še v operacijski sobi, sperite z vodo s pomočjo brizgalke. Tako boste preprečili, da bi ostanki krvi ali uporabljenih zdravil zamašili ozki lumen instrumentov in s tem ogrozili uspešnost čiščenja njihove notranjosti.

⚠ Priprava instrumentov z ozkim lumnom zahteva filtracijo tekočine za pomivanje. V ta namen injektorske letve opremite s filtrskimi cevmi A 800. Filtrski cevi so priložena ločena navodila za uporabo.

⚠ Posamezni instrumenti se med pripravo ne smejo medsebojno dotikati.

Razvrstitev votlih instrumentov

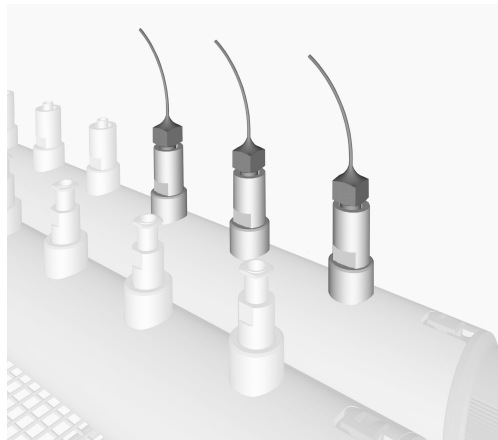

- Kanile s priključki Luer-Lock privijte na ustrezne adapterje Luer-Lock na zgornjem nivoju injektorskega vozička.

Kanile s priključki Luer povežite z adapterji Luer-Lock injektorskega vozička s pomočjo veznega kosa, npr. Luer-Lock ♀/Luer ♂.

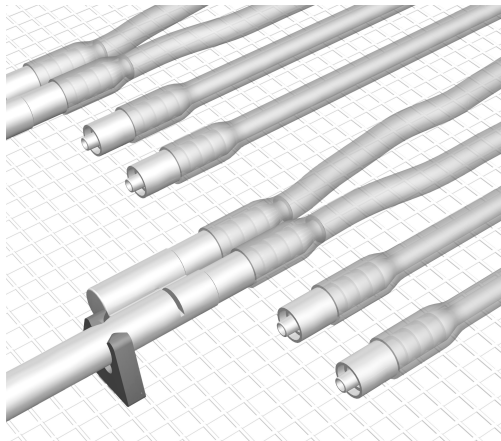

- Daljše votle instrumente privijte na fleksibilne cevne priključke z adapterjem Luer-Lock ♂.
- Pri votlih instrumentih z več priključki, kot so irigacijske/aspiracijske sonde, vsak priključek povežite z enim cevnim priključkom.
- Votle instrumente s priključkom ♂ povežite s cevnimi priključki s pomočjo veznih kosov E 790 Luer-Lock ♀/Luer-Lock ♀.

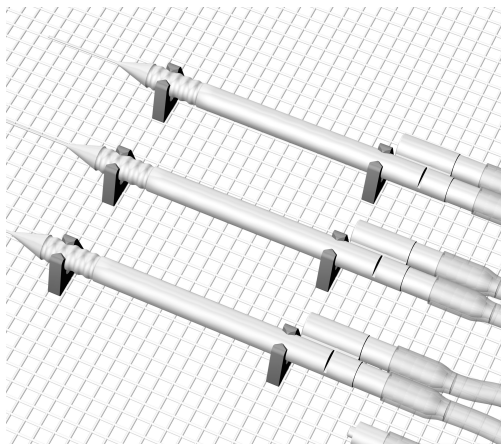

- Votle instrumente fiksirajte v silikonske nastavke v mrežasti podlagi injektorskega vozička.
- V ta namen silikonske nastavke vstavite v mrežo v primernih razmakih, tako da ustrezajo velikosti instrumentov.
- Po uspešni pripravi votle instrumente odvijte.

⚠ Predmete, ki se med pripravo snamejo s šob, adapterjev ali držal, morate ponovno pripraviti.

Mrežasti pladenj E 142 za oftalmološke instrumente

Posamezni instrumenti se med pripravo ne smejo medsebojno dotikati.

- Lahke, fine instrumente brez votlin fiksirajte v mrežaste pladnje s pomočjo silikonskih nastavkov E 476 ali E 479 ter silikonskih prislonov E 477.

Če mrežaste pladnje vložite v spodnji nivo vozička, morate uporabiti silikonske nastavke E 479, da zavarujete položaj instrumentov.

Da bo tekočina za pomivanje lahko oblivala vse površine:

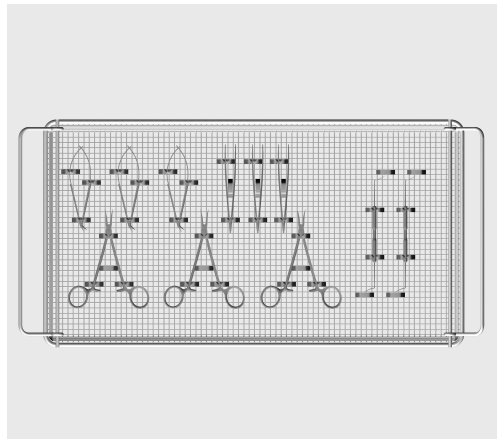

- Instrumente z zglobovi, kot so škarje, zapirala, držala za veke ali pincete, vložite v odprtem stanju, da bodo prekrivajoče se površine čim manjše.
- Diamantni nož vložite v odprtem stanju.

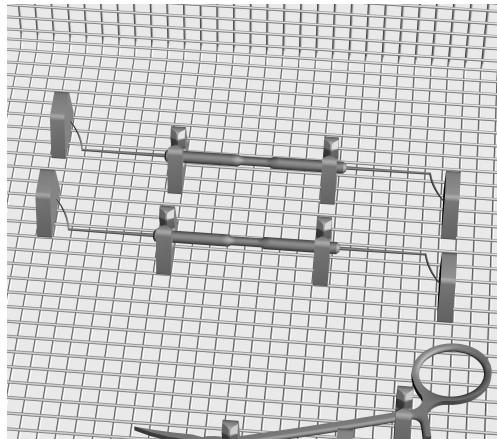

- Ravne instrumente dodatno zavarujte s silikonskimi prisloni E 477, da med pripravo ne morejo zdrsniti iz nastavkov.

Mrežaste košare in kasete drugih proizvajalcev

Mrežaste košare, kasete in drugi vložki za pripravo drugih proizvajalcev se lahko uporabijo za pripravo instrumentov v strojih Miele, če je bila v okviru ocene tveganja ugotovljena njihova primernost z vidika tehnike pomivanja in če je bil postopek priprave uspešno validiran.

Preverjanje votlih instrumentov v okviru zagotavljanja kakovosti

- Ostanek vode izpihajte iz votlih instrumentov z medicinskim stisnjnim zrakom. S tem se istočasno preveri tudi prehodnost.
- Pri tem se lahko po potrebi preveri pH-vrednost izhajajočih kapljic vode z indikatorskim papirjem (razdelitev $\leq 0,5$). pH-vrednost mora biti med 5 in 8.
- Če je instrument zamašen ali le deloma prehodan, delce oz. ostanke ročno odstranite.

Ob negativnem rezultatu preizkusa

- Nato, tudi ob odstopanju pH-vrednosti od nevtralne:
- Votle instrumente še enkrat pripravite v stroju.

Če pH-vrednost ponovno odstopa od nevtralne, se za analizo in odpravo težave obrnite na podjetje Miele.

Dostop za merjenje tlaka pomivanja

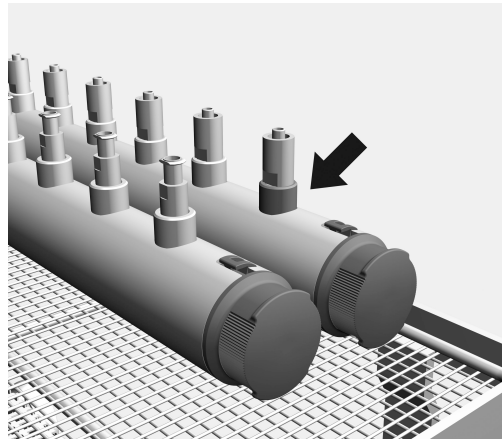

Sprednji desni nastavek služi kot dostop za merjenje tlaka pomivanja. V okviru preverjanja zmogljivosti in validacije po EN ISO 15883 se lahko na tem dostopu izmeri tlak pomivanja.

- Če želite izmeriti tlak pomivanja, zamenjajte obstoječo pripravo za pomivanje z adapterjem Luer-Lock, npr. E 447.

Om bruksanvisningen	136
Användningsområde	137
Frågor och tekniska problem	137
I leveransen ingår	138
Extra tillbehör.....	139
Transportförpackning	139
Säkerhetsanvisningar och varningar	140
Användningsteknik	141
Kontrollera vid placering av instrument och före varje programstart:	141
Placera oftalmologiska instrument	142
Placera ihåliga instrument	142
Trådkorgar E 142 för oftamologiska instrument	144
Trådkorgar och kassetter från andra tillverkare	145
Kontrollera ihåliga instrument inom ramen för kvalitetssäkring	145
Mät punkt för spoltrycksmätning.....	145

Varningar

 Texttrutor med dessa symboler innehåller säkerhetsinformation och varnar för eventuella person- och saksador. Läs noggrant igenom varningarna och beakta alla uppmaningar och förhållningsregler.

Anvisningar

Anvisningarna innehåller information som måste beaktas särskilt.

Ytterligare information och kommentarer

Ytterligare information och kommentarer står i en enkel ram.

Instruktioner

Framför varje steg i en instruktion finns en svart kvadrat.

Exempel:

■ Välj ett alternativ med hjälp av pilknapparna och spara inställningen med *OK*.

Display

Text som visas i displayen står med en speciell skrifttyp.

Exempel:

Meny Inställningar .

Med hjälp av denna injektorvagn kan maskinellt disk- och desinfektionsbara instrument/medicinprodukter rengöras i en diskdesinfektor från Miele. Beakta även diskdesinfektorns bruksanvisning samt information från tillverkaren till instrumenten/medicinprodukterna.

Invändig rengöring och desinfektion med lämplig standard är endast möjlig om instrumenten kan plockas isär tillräckligt och om dysor, hylsor och adaptrar används adekvat. Diskresultatet för instrumentens insida ska kontrolleras vid behov och detta inte bara visuellt.

Injektorvagn A 204 ska uteslutande användas för rengöring av oftalmologiska instrument.

Injektorvagnen är indelad i två nivåer.

I den övre finns olika anslutningar för rengöring av ihåliga instrument, till exempel spol- och sughandtag och kanyler. Fixera silikonhållare och stöd i hållargallret och säkra instrumenten på slanganslutningarna på injektorvagnen.

Den nedre nivån lastas med insatser och trådkorgar för rengöring av instrument utan håligheter. Gallerinsatsen på den nedra nivån får inte tas bort.

Smala instrument, som till exempel Sautter-kanyler eller spol- och sughandtag, kräver en filtrering av diskvattnet. För detta måste injektorlisterna på den övre nivån vara utrustad med filtret A 800 som finns hos Miele. Det medföljer en bruksanvisning till filterröret.

Injektorvagnen kan användas i följande diskdesinfektorer:

- PG 8582
- PG 8582 CD
- PG 8592

Frågor och tekniska problem

Vid frågor eller tekniska problem, vänder du dig till Miele. Kontakttuppgifter hittar du på baksidan av bruksanvisningen för diskdesinfektorn eller på www.miele-professional.se

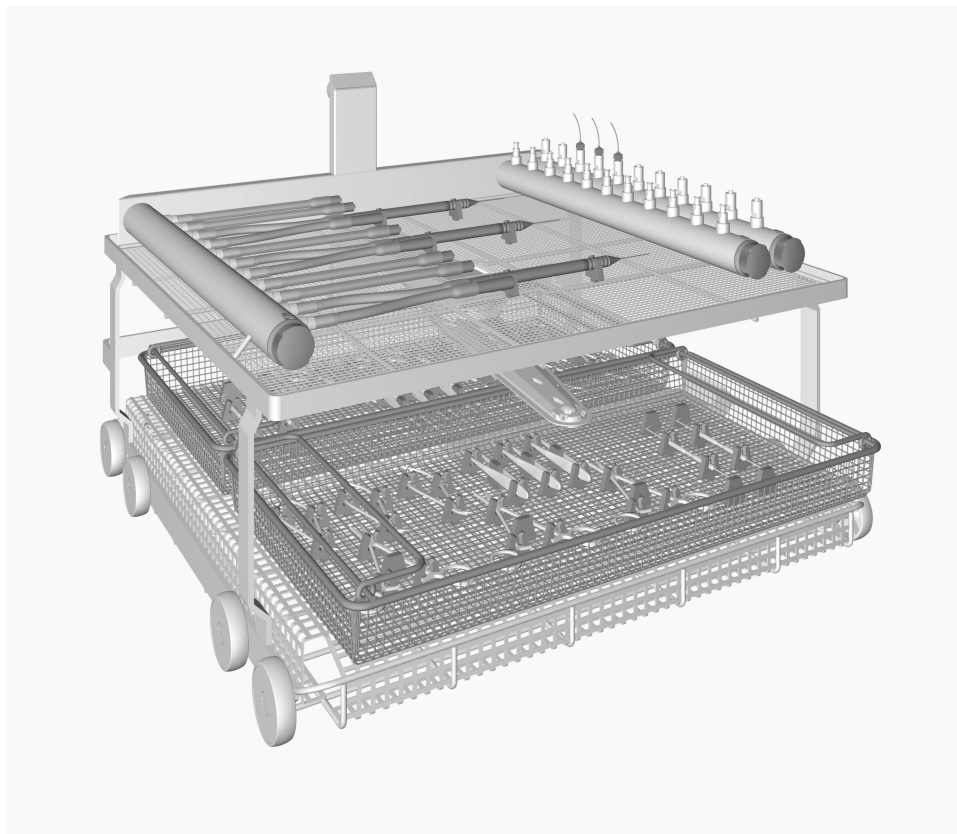

- Injektorvagn A 204 med två nivåer, höjd 365 mm, bredd 531 mm och djup 542 mm
- med spolarmsmagneter för spolarmsövervakningen

I leveransen ingår

- 1xE 476, 50 hållare för mikroinstrument med \varnothing 4 till 8 mm, går att använda i trådkorgar med 5 mm diameter på maskorna
- 1xE 477, 20 stöd för mikroinstrument, går att använda i trådkorgar med 5 mm diameter på maskorna
- 11 x E 447, Luer-lock-adapter ♀ för Luer-lock ♂
- 11 x E 517, Luer-lock-adapter ♂ för Luer-lock ♀
- 6xE 790, 4 förbindningsstycken Luer-Lock ♀ / Luer-Lock ♀
- 5xE 791, 4 förbindningsstycken Luer-Lock ♀ / Luer-Lock ♂
- 11Silikonslangar med Luer-lock-adapter ♂ för Luer lock♀, längd 160 mm

Extra tillbehör

Nedanstående samt ytterligare tillbehör är tillval som kan köpas hos Miele:

- A 800, återanvändbart filterrör med en avskiljning av partiklar på $\geq 0,07$ mm, längd 405 mm, \varnothing 22,5 mm
- E 142, DIN-trådkorg med 5 mm diameter på maskorna och 2 vridbara bärhandtag, höjd 45/55 mm, bredd 255 mm, djup 480 mm
- E 479, 50 hållare för mikroinstrument med \varnothing 4 mm, går att använda i trådkorgar med 5 mm diameter på maskorna

Transportförpackning

Förpackningen skyddar mot transportskador. Förpackningsmaterialen är valda med hänsyn till miljön och är därför återvinningsbara.

Förpackning/emballage som återförs till materialkretsloppet innebär minskad råvaruförbrukning och mindre mängder avfall.

Läs noggrant igenom bruksanvisningen innan du använder injektorvagnen. På så vis skyddar du dig mot olyckor och skador på injektorvagnen.
Spara bruksanvisningen.

⚠ Beakta diskdesinfektorns bruksanvisning, särskilt säkerhetsanvisningarna och varningarna.

- ▶ Injektorvagnen är uteslutande avsedd att användas för de användningsområden som står i bruksanvisningen. Komponenter som till exempel dysor får endast bytas ut mot Miele tillbehör eller reservdelar i original. All annan användning, ombyggnader och ändringar är otillåtna och möjligtvis farliga.
Miele ansvarar inte för skador som har uppkommit till följd av otillåten eller felaktig användning.
- ▶ Kontrollera alla vagnar, korgar, moduler och insatser enligt anvisningarna i avsnittet "Underhållsåtgärder" i diskdesinfektorns bruksanvisning.
- ▶ Rengör endast instrument och medicinprodukter som av tillverkaren deklarerats som maskinellt disk- och desinfektionsbara och beakta dennes rengöringsanvisningar.
Det är inte tillåtet att rengöra och desinficera engångsmaterial.
- ▶ Rengöring av oftamologiskt gods bör bara göras i en **därför avsedd** diskdesinfektor. På detta vis förhindras att föroreningar från andra användningsområden bildar avlagringar i de smala ihålliga instrumenten.
Täcknät av plastfiber som till exempel Miele's täcknät A2 eller A3 får inte användas i den här diskdesinfektorn.
- ▶ Vid rengöring av oftamologiskt gods får inget sköljmedel doseras.
- ▶ Det diskprogram som används med termisk desinfektion måste även anpassas till diskgodsets materialkvalitet.
- ▶ Den näst sista och sista sköljningen ska om möjligt ske med AD-vatten.

Miele ansvarar inte för skador till följd av att säkerhetsanvisningar och varningar inte har följts.

⚠ Rengöring av oftamologiskt diskgoods ska bara göras i en **därför avsedd** diskdesinfektor. På detta vis förhindras att föroreningar från andra användningsområden bildar avlagringar i de smala ihåliga instrumenten. .

Täcknät av plast som till exempel Miele's täcknät A 2 eller A 3 får inte användas i den här diskdesinfektorn.

⚠ Vid rengöring av oftamologiskt diskgoods får inget spolglans doseras.

Kontrollera vid placering av instrument och före varje programstart:

- Är spolanordningarna, som till exempel spolhylsor och munstycken ordentligt fastskruvade?

⚠ För att spoltrycket ska vara tillräckligt standardiserat för alla spolanordningar måste alla skruvanordningar förses med dysor, adaptrar, silikonslangar eller blindskruvar.

Inga skadade spolanordningar som till exempel dysor, adaptrar eller silikonslangar med Luer-lock-anslutning får användas.

Spolanordningar utan diskgoods behöver inte ersättas med blindskruvar.

- Kan spolarmen rotera fritt?
- Är spolarmarnas munstycken fria och inte igensatta?
- Är den inskjutna vagnen korrekt ansluten till diskdesinfektorns vattentillförsel?

Placera oftalmologiska instrument

Håll dig alltid till den fastlagda placeringen av diskgoods inom ramen för valideringen.

⚠ För att minska risken för skador, ska iplockningen alltid ske bakifrån och fram och urplockningen tvärtom.

⚠ Innan du sätter in ihåliga instrument måste du kontrollera att ihåligheter och kanaler inte är blockerade.
Kanylerna och andra ihåliga instrument ska om möjligt så snart som möjligt efter användning på patienten, om möjligt redan i operationssalen, sköljas igenom med vatten med hjälp av en spruta. På så vis förhindras att blodrester eller rester av brukade läkemedel sätter igen trånga hålrum och försvårar invändig rengöring.

⚠ Rengöring av smala instrument kräver filtrering av diskvattnet. För detta ändamål kan injektorlisterna utrustas med ett filterrör A 800. Det medföljer en bruksanvisning till filterröret.

⚠ Instrumenten får inte komma åt varandra under rengöringen.

Placera ihåliga instrument

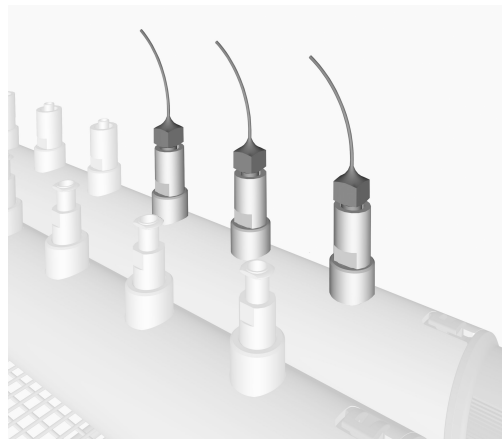

- Skruva fast kanyler med Luer lock-anlutningar på motsvarande Luer lock-adapter på injektorvagnens övre nivå.

Förbind kanyler med Luer-anlutningar med injektorvagnens Luer lock-adapter med hjälp av en övergångsdel, till exempel Luer Lock ♀ / Luer ♂.

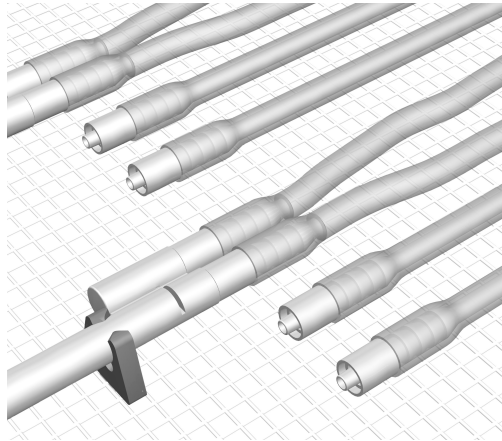

- Skruva fast långa ihåliga instrument på de flexibla slanganslutningarna med Luer Lock-adaptorn ♂.
- För ihåliga instrument med flera anslutningar, till exempel spol-/sughandtag, ska varje anslutning förbindas med en slanganslutning.
- Ihåliga instrument med ♂ - anslutning med hjälp av övergångsdelar E 790 Luer-Lock ♀ / Luer-lock ♀ kopplas ihop med slanganslutningarna.

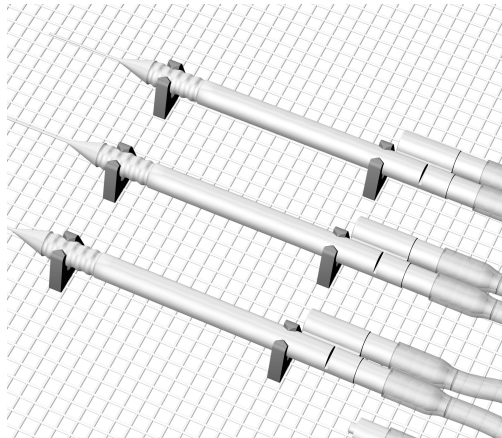

- Tryck fast de ihåliga instrumenten i silikonhållarna på injektorvagnens hållargaller.
- Sätt silikonhållarna i gallret på lämpligt avstånd i förhållande till instrumentets storlek.
- Skruva loss de ihåliga instrumenten efter rengöringen.

⚠ Diskgods som har lossnat från dysor, adapttrar eller hållare under rengöringen, måste rengöras igen.

Trådkorgar E 142 för oftamo- logiska instru- ment

Instrumenten får inte komma åt varandra under rengöringen.

- Lätta, tunna instrument utan hålrum fixeras i trådkorgarna med hjälp av silikonhållarna E 476 eller E 479 och silikonstöden E 477.

Om trådkorgarna används på vagnens nedersta våning måste silikonhållare E 479 användas för att säkra instrumenten.

För att alla ytor ska kunna spolas ordentligt:

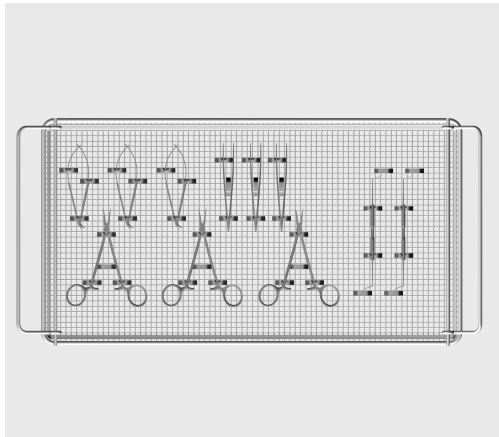

- Ledade instrument som till exempel saxar ska sorteras in när de är öppnade.
- Diamantknivar sätts i sitt yttersta läge innan de placeras i korgen.

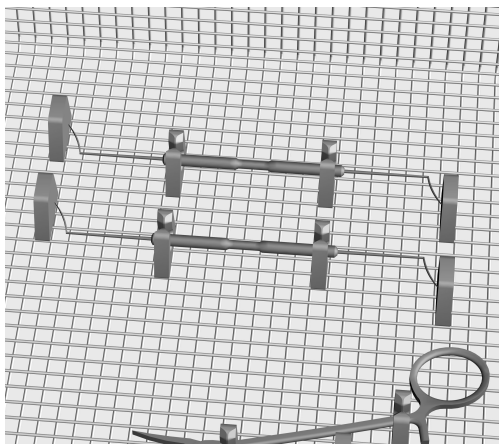

- Fäst dessutom raka instrument i hållarna med hjälp av silikonstöd E 477 så att de inte kan glida ur hållarna.

Trådkorgar och kassetter från andra tillverkare

Trådkorgar, kassetter och andra rengöringsbehållare från andra tillverkare får användas i Miele diskdesinfektorer om det har säkerställts att det är disktekniskt möjligt och en sådan process har validerats med godkänt resultat.

Vid ett negativt resultat

Kontrollera ihåliga instrument inom ramen för kvalitets-säkring

- Blås med medicinsk tryckluft ut kvarvarande vatten ur de ihåliga instrumentet. På så vis kontrolleras också genomflödet.
- Då kan också pH-värdet på vattnet som rinner ut testas med indikatorpapper (uppdelning $\leq 0,5$). pH-värdet ska ligga mellan 5 och 8.
- Vid igensättning eller begränsat genomflöde ska den partikel resp. föremål som orsakar detta avlägsnas manuellt.

Därefter ska, även vid ett pH-värde som avviker från neutralvärdet:

- Ihåliga instrument rengörs på nytt.

Om pH-värdet åter avviker från neutralvärdet ska Miele service kontaktas för problemanalys och åtgärdande.

Mät punkt för spoltrycksmätning

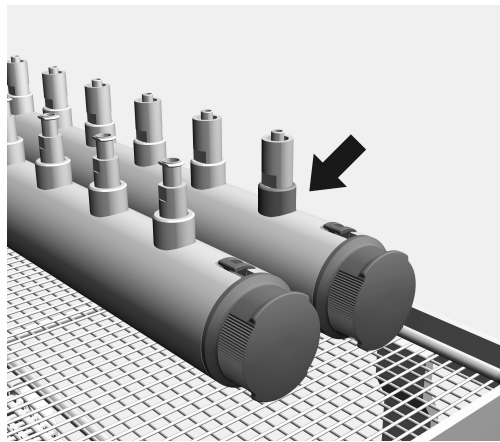

Hållaren framme till höger fungerar som åtkomst för spoltrycksmätningar. Inom ramen för prestandakontroller och valideringar enligt EN ISO 15883 kan spoltrycket mätas här.

- Byt ut befintlig spolanordning mot en Luer-lock-adapter, till exempel E 447, för spoltrycksmätningen.

Manufacturer:

Miele & Cie. KG
Carl-Miele-Straße 29
33332 Gütersloh
Germany

Manufacturing site:

Miele & Cie. KG
Mielestraße 2
33611 Bielefeld
Germany

Internet: www.miele-professional.com